



Carrelli controbilanciati diesel serie XF

con portate da 5.000 a 7.000 kg



ZHEJIANG HANGCHA IMP. & EXP. CO., LTD.

Sito della fabbrica: 666 Xiangfu Road,
Hangzhou, Zhejiang, Cina (311305)

Tel: +86-571-88926735 88926755
Fax: +86-571-88926789 88132890

sales@hcforklift.com
www.hcforklift.com



Seguici su
Facebook



Seguici su
YouTube



Seguici su
WeChat



ISO14001
ISO14001:2015



ISO9001
ISO9001:2015



I carrelli elevatori HANGCHA
sono conformi ai requisiti di
sicurezza europei.

2019 VERSIONE 2009/12

HANGCHA GROUP CO., LTD. si riserva il diritto di apportare modifiche senza preavviso ai colori, alle attrezzature o alle specifiche descritte in questo opuscolo, o di interrompere la produzione di singoli modelli. I colori dei carrelli elevatori consegnati possono differire leggermente da quelli delle brochure.

Il mondo di Hangcha



HANGCHA è con il cliente in ogni fase

Soluzioni efficienti e affidabili per le vostre esigenze

STAGE V

Con Hangcha è possibile soddisfare tutti gli standard sulle emissioni Stage V, che soddisfano le esigenze dei clienti in termini di valore, innovazione e prestazioni. Le tecnologie comprendono impianti di alimentazione common rail, turbo con intercooler, EGR + DOC + DPF. Progettati e ottimizzati per ogni modello di motore, i nostri carrelli elevatori massimizzano l'efficienza e l'affidabilità.

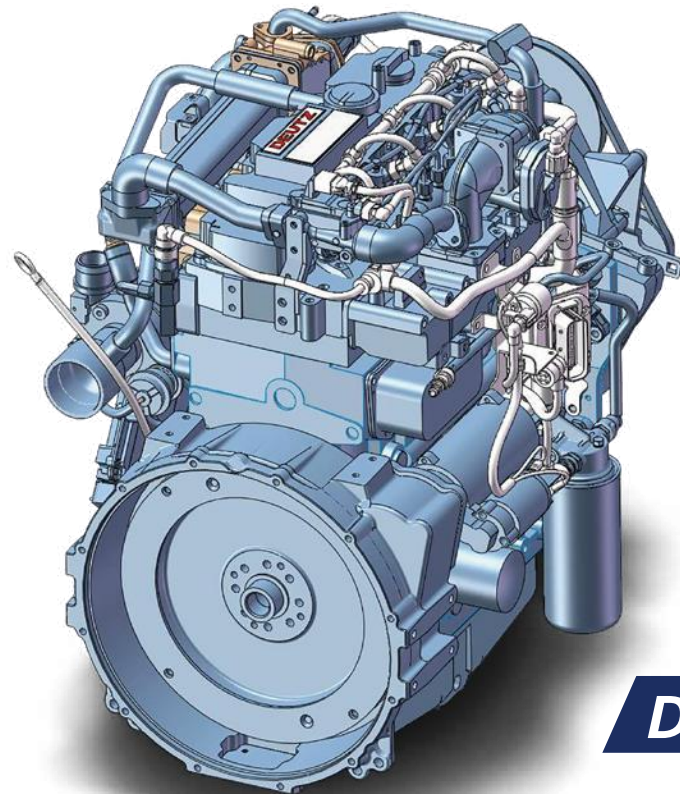

DEUTZ



Strumento interattivo: Lo strumento adotta un display LCD a colori da 4,0 pollici con quattro pulsanti interattivi e dispone di una funzione di comunicazione CAN bus. Il protocollo di comunicazione è compatibile con gli standard CANopen e SAE J1939.

Potente
Efficiente
Affidabile



Carrello elevatore HANGCHA con Stage V

N.	Capacità	Serie	Costruttore	Motore	Potenza motrice	Modello	Standard sulle emissioni	Trasmissione	Potenza (kw/giro)	Freno di esercizio
1	5.0-7.0 t	XF	DEUTZ	TCD 3.6 L4 EU Stage V	Diesel	CPCD50/60/70-XW95G	Stage V	ZF	55.4/2300	Freno in bagno d'olio

Nota: Stage V applicato all'Unione Europea, che comprende anche Israele e Turchia

Funzionamento confortevole



Lo spazio extra per i piedi riduce notevolmente l'affaticamento dell'operatore. Il nuovo gradino aperto e antiscivolo rende l'ingresso e l'uscita facili e sicuri.

Il sistema di controllo proporzionale elettroidraulico opzionale contribuisce a una gestione del carico più sensibile e precisa. Le leve, facili da azionare, consentono una movimentazione efficace del carico. Per ridurre l'affaticamento è previsto un bracciolo.

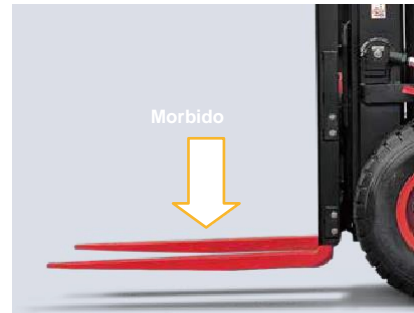

Oltre al sistema di atterraggio morbido, viene adottato il sistema di sollevamento morbido (cilindri di sollevamento anteriori del montante triplex e del montante duplex completamente libero), che consente di ridurre notevolmente il rumore e gli urti del montante.

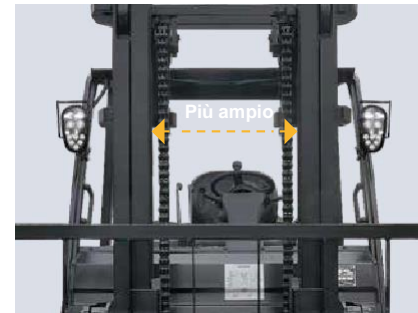

Il nuovo design del montante offre un'ampia visibilità in avanti grazie alla distanza tra il montante interno è aumentata di 60 mm.

Produttività

Grazie alle innovazioni tecnologiche di serie, l'efficienza del carrello viene migliorata e il consumo energetico ridotto.



Grazie all'ottimizzazione del design della trasmissione, la catena cinematica offre una maggiore efficienza e la velocità massima di guida è aumentata del 20%



Il nuovo sistema di illuminazione a LED e il nuovo tipo di specchio retrovisore riducono il consumo energetico, migliorano le prestazioni di illuminazione e prolungano la durata di vita.

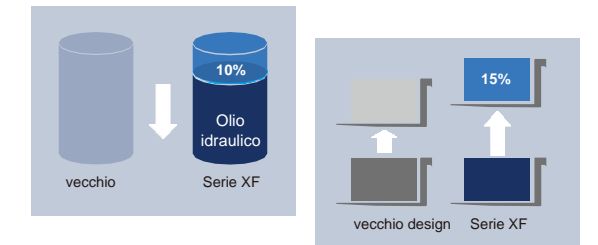

Il nuovo brevetto del sistema di sterzo idraulico con rilevamento dinamico del carico contribuisce a ridurre le perdite idrauliche, a migliorare il consumo energetico e ad aumentare la velocità di sollevamento del 15%.



Nello sviluppo della nuova serie XF 5-7 t, si è sempre tenuto conto del comfort e della facilità d'uso, ad esempio, sono stati migliorati i livelli di vibrazione e si applicano l'ammortizzatore del motore compound e il sedile e la cabina completamente flottanti. Il comfort contribuisce anche ad aumentare la produttività.



1. Il nuovo misuratore LCD, riposizionato e facile da vedere, consente all'operatore di controllare tutti gli aspetti dello stato operativo con una sola occhiata.
2. La nuova leva delle luci e degli indicatori di direzione e la leva della retromarcia, di tipo automobilistico, sono progettate e disposte in modo ergonomico per migliorare il comfort e la produttività.
3. È necessaria una forza del freno di parcheggio di soli 90 N.
4. Il volante di diametro ridotto con regolazione dell'inclinazione offre la posizione operativa ideale. La reattività superiore del volante ottimizza la manovrabilità anche in spazi ristretti.
5. I pedali sospesi in stile automobilistico garantiscono un funzionamento più ergonomico.



Affidabilità

Concentrandosi sul miglioramento dell'affidabilità e sulla riduzione dei tempi di fermo macchina, la serie XF è in grado di aumentare la produttività dei clienti.



Il nuovo filtro dell'aria stampato con aspirazione tangenziale, doppia guarnizione e filtro di sicurezza è durevole, non soggetto a corrosione e resistente alle vibrazioni, e garantisce una migliore efficienza del filtro e una minore resistenza all'aspirazione rispetto al precedente.



L'olio dei freni e l'olio dello sterzo sono separati e non interferiscono l'uno con l'altro, utilizzando un sistema di sterzo con rilevamento dinamico del carico, più efficiente dal punto di vista di efficiente energetica.



L'applicazione del brevetto del radiatore in alluminio alettato placcato, lo scambio di calore è approvato e migliora la capacità di funzionamento in ambienti difficili.



Il telaio, il montante e l'assale anteriore/posteriore ad alta resistenza garantiscono l'affidabilità del carrello, anche per applicazioni ad alta resistenza.

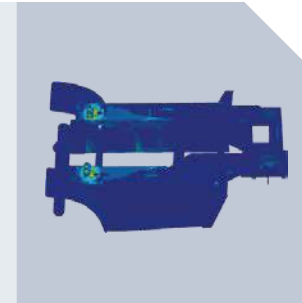

Sono stati applicati quattro livelli di ammortizzazione per ridurre la trasmissione delle vibrazioni dalla strada al conducente. L'elemento di ammortizzazione viene applicato per ridurre le vibrazioni, ad esempio tra l'assale sterzante e il telaio, il motore, il convertitore di coppia e il telaio, il tettuccio di protezione e il telaio. Il sedile sospeso riduce ulteriormente le vibrazioni.



Tutti i controlli, i relè e i fusibili di sicurezza sono collocati nella scatola del controllo, al riparo da acqua e polvere. I principali componenti elettronici sono impermeabili, in grado di operare in condizioni ambientali difficili. Inoltre, il carrello è dotato di un filtro aria di marca famosa.

Manutenzione semplice



Un design accurato facilita l'ispezione e la manutenzione. La facilità di manutenzione riduce i tempi di inattività e contribuisce a ridurre i costi.

La posizione del filtro dell'aria è facile da raggiungere ed è molto semplice sostituirlo.

Il portabombola GPL rotante consente di sostituire facilmente la bombola, riducendo i tempi di fermo macchina.

Tutte le posizioni dell'asta di livello olio motore, del filtro idraulico e del separatore d'acqua sono facili da raggiungere e da controllare.

Il coperchio anteriore del radiatore è supportato da una molla a gas e può aprirsi automaticamente quando si apre il coperchio posteriore del radiatore.

Sicurezza

Un'ampia gamma di tecnologie viene applicata per garantire l'assoluta sicurezza dell'operatore e di chi lo circonda.



L'impianto frenante è dotato di un sistema di accumulo di energia che, quando il motore viene spento, è in grado di fornire più di 4 volte una frenata di emergenza.



Il dispositivo di blocco dell'ammortizzatore del cofano motore e il freno di parcheggio contribuiscono ad aumentare la sicurezza.



1. Il sistema di sensori del sedile incorpora la funzione di sollevamento/inclinazione e di blocco della corsa. Quando l'operatore lascia il sedile, il sistema blocca automaticamente il sollevamento/inclinazione e disattiva la marcia per garantire la sicurezza.
2. Viene adottato un dispositivo di strozzamento per evitare che il montante sia fuori controllo anche in caso di rottura di alcuni tubi.

Standard

Trasmissione	Sterzo	Telaio	Controllo	Idraulico
/ Trasmissione a sospensione	/ Servosterzo idraulico completo	/ Pedale antidive	/ Servosterzo	/ Valvola di controllo dell'invio del carico dinamico
/ Filtro dell'olio	/ Volante di diametro ridotto	/ Pedale in gomma	/ Pedale della sospensione	/ Filtro dell'olio idraulico
/ Asta di livello	/ Regolazione del volante	/ Molla del cofano motore	/ Interruttore combinato integrato	/ Valvola autobloccante del cilindro di brandeggio
/ Radiatore dell'olio			/ Freno di parcheggio	/ Asta di livello olio idraulico
/ Freno senza amianto				/ Accumulatore
/ Freno in bagno d'olio (W65/W95)				

Carrello elevatore	Alimentazione	Elettronica	Montante
/ Dispositivo di trazione	/ Radiatore in alluminio di grande capacità	/ Luci anteriori ad alta efficienza	/ Montante duplex standard con vista ampia
/ Impugnatura	/ Depuratore aria a vortice	/ Luci posteriori a LED ad alta efficienza	/ Forche standard
/ Sedile standard	/ Filtro di sicurezza	/ Batteria di avviamento senza manutenzione	/ Piastra porta forche standard
/ Cabina con tettuccio di protezione standard	/ Marmitta aspirazione ad alta efficienza	/ Controllo combinato	/ Schienale a carico standard
/ Copertura impermeabile della protezione	/ Marmitta scarico ad alta efficienza	/ Display LCD	/ Valvola limitatrice di velocità montante
/ Specchietto retrovisore	/ Sistema di scarico in posizione centrale	/ Interruttore posizione neutra	/ Valvola di sicurezza carico
/ Pneumatici	/ Sistema di scarico in posizione alta (W95)	/ Contatore	/ Dispositivo tampone montante giù
/ Cassetta attrezzi		/ Indicatore livello carburante	/ Dispositivo tampone montante su
		/ Indicatore temperatura acqua	/ Rullo laterale
		/ Spia indicatore di preriscaldamento	
		/ Spia indicatore di carica	
		/ Avvertenza pressione carburante motore	
		/ Temperatura dell'olio	
		/ Segnalatore acustico	
		/ Cicalino di retromarcia	
		/ Filtro aria con sensore inceppamento	
		/ Spegnimento di emergenza	



Opzioni

Carrello elevatore	Trasmissione	Alimentazione	Idraulico	Elettronica	Montante
/ Cabina	/ Freno a tamburo giapponese	/ Sistema di scarico verticale	/ Valvola idraulica ausiliaria	/ OBD	/ Montante Duplex con sollevamento libero e vista ampia
/ Riscaldatore cabina	/ Freno in bagno d'olio	/ Prefiltro aria	/ Elettroidraulico	/ Luce di lavoro anteriore	/ Montante Triplex con sollevamento libero e vista ampia
/ Finestra anteriore		/ Copertura netta radiatore	/ Sistema di controllo proporzionale	/ Luce di lavoro posteriore	/ Forche speciali
/ Pneumatico superelastico		/ Parascintille		/ Spia di avvertenza	/ Piastra porta forche più ampia
/ Pneumatico antiriscaldamento (bianco/verde)		/ Sistema di scarico depurato			/ Schienale carico più ampio
/ Sedile a sospensione		/ Protezione ventola			
/ Estintore					
/ Colore speciale indicato					
/ Protezione per cilindro di brandeggio					
/ Rete di controbilanciamento					
/ Sistema di sensori sedili					

Attrezzature opzionali

- / Pinza per rotolo di carta
- / Pinza rotante per balle
- / Stabilizzatore di carico
- / Pinza per tamburi multipli
- / Pinza per balle
- / Pinza per tamburo
- / Pinza di scarico
- / Braccio gru
- / Palo a corde
- / Traslatore
- / Forche rotanti
- / Estensore forca
- / Dispositivo di rilascio carico
- / Pinza cartone
- / Dispositivo push-pull
- / Benna
- / Gancio
- / Forca allungata



Montante serie XF 5.0~7.0 t: (pneumatico)

Tipo	Modello	Altezza massima forca (mm)	Altezza complessiva				Sollevamento libero		Distanza del carico, dal centro dell'asse motore alla forca (mm)	Brandeggio (°)	Capacità Portata a 600 mm Doppio pneumatico		
			Abbassamento (mm)	Esteso		Senza griglia reggicarico (mm)	Con griglia reggicarico (mm)	5.0t (kg)			6.0t (kg)	7.0t (kg)	
				Senza griglia reggicarico (mm)	Con griglia reggicarico (mm)								
Montante con vista ampia	X50/70M250	2500	2250	3495/3667	3907	160	160	598.5/603.5	6/12	5000	6000	7000	
	X50/70M270	2700	2350	3695/3867	4107	160	160	598.5/603.5	6/12	5000	6000	7000	
	X50/70M300	3000	2500	3995/4167	4407	160	160	598.5/603.5	6/12	5000	6000	7000	
	X50/70M330	3300	2650	4295/4467	4707	160	160	598.5/603.5	6/12	5000	6000	7000	
	X50/70M360	3600	2800	4595/4767	5007	160	160	598.5/603.5	6/12	5000	6000	7000	
	X50/70M400	4000	3000	4995/5167	5407	160	160	598.5/603.5	6/12	5000	6000	7000	
	X50/70M430	4300	3200	5300/5467	5707	160	160	598.5/603.5	6/6	5000	6000	7000	
	X50/70M450	4500	3300	5500/5667	5907	160	160	598.5/603.5	6/6	5000	6000	7000	
	X50/70M480	4800	3450	5800/5967	6207	160	160	598.5/603.5	6/6	5000	6000	7000	
	X50/70M500	5000	3550	6000/6167	6407	160	160	598.5/603.5	6/6	5000	6000	7000	
Montante duplex con vista ampia a sollevamento completamente libero	X50/70M550	5500	3850	6550/6667	6907	160	160	598.5/603.5	3/6	4750	5700	6600	
	X50/70M600	6000	4100	7050/7167	7407	160	160	598.5/603.5	3/6	4450	5400	6400	
	X50/70U250	2500	2185	3455/3615	3637	1230/1070	1048	625.5/631.5	6/12	5000	6000	7000	
	X50/70U270	2700	2300	3655/3815	3837	1345/1185	1163	625.5/631.5	6/12	5000	6000	7000	
	X50/70U300	3000	2450	3955/4115	4137	1495/1335	1313	625.5/631.5	6/12	5000	6000	7000	
	X50/70U330	3300	2600	4255/4415	4437	1645/1485	1463	625.5/631.5	6/12	5000	6000	7000	
Montante triplex con vista ampia	X50/70U360	3600	2750	4555/4715	4737	1795/1635	1613	625.5/631.5	6/12	5000	6000	7000	
	X50/70U400	4000	2950	4955/5115	5137	1995/1835	1813	625.5/631.5	6/12	5000	6000	7000	
	X50/70N450	4500	2725	5735	5907	1500	1328	667/672	6/6	4500	5600	6400	
	X50/70N480	4800	2825	6035	6207	1600	1428	667/672	6/6	4500	5600	6300	
	X50/70N500	5000	2875	6213	6407	1672	1478	667/672	6/6	4500	5500	6300	
	X50/70N550	5500	3075	6785	6907	1800	1678	667/672	3/6	4200	5200	6100	
	X50/70N600	6000	3225	7235	7407	2000	1828	667/672	3/6	4000	5000	5500	
X50/70N700	7000	3675	8385	8407	2300	2278	667/672	3/6	2900	3300	3800		

Specifiche dei carrelli elevatori serie XF 5.0~7.0 t :

		HANGCHA GROUP CO., LTD.														
Segno distintivo	1.1	Costruttore	HANGCHA GROUP CO., LTD.													
	1.2	Designazione tipo produttore	CPCD50-XW38	CPCD60-XW38	CPCD70-XW38	CPCD50-XW14	CPCD60-XW14	CPCD70-XW14	CPCD50-XW41	CPCD60-XW41	CPCD70-XW41	CPYD50-XW57	CPYD60-XW57	CPYD70-XW57		
	1.3	Trazione: elettrica (batteria o rete), diesel, benzina, gas combustibile	Diesel	Diesel	Diesel	Diesel	Diesel	Diesel	Diesel	Diesel	Diesel	GPL	GPL	GPL		
	1.4	Posizione operatore a bordo: manuale, pedonale, in piedi, seduto, posizione di commissionamento	Sedile	Sedile	Sedile	Sedile	Sedile	Sedile	Sedile	Sedile	Sedile	Sedile	Sedile	Sedile		
	1.5	Capacità nominale/portata	Q (kg)	5000	6000	7000	5000	6000	7000	5000	6000	7000	5000	6000	7000	
	1.6	Baricentro del carico	c (mm)	600	600	600	600	600	600	600	600	600	600	600	600	
	1.8	Distanza del carico, dal centro dell'asse motore alla forca	x (mm)	598,5	598,5	603,5	598,5	598,5	603,5	598,5	598,5	603,5	598,5	598,5	603,5	
	1.9	Interasse	y (mm)	2300	2300	2300	2300	2300	2300	2300	2300	2300	2300	2300	2300	
	Peso	2.1	Peso incluso batteria	kg	7950	8480	9250	8050	8580	9350	8050	8580	9350	7950	8480	9250
2.2		Carico sulle ruote (con carico)	kg	11270/1680	12770/1710	14600/1650	11350/1700	12850/1730	14600/1750	11350/1700	12850/1730	14600/1750	11270/1680	12770/1710	14600/1650	
2.3		Carico sulle ruote (senza carico)	kg	3850/4100	3730/4750	3680/5570	3900/4150	3770/4810	3720/5630	3900/4150	3770/4810	3720/5630	3850/4100	3730/4750	3680/5570	
Pneumatici, telaio	3.1	Pneumatici: gomma piena, superelastici, pneumatici, poliuretano		pneumatico	pneumatico	pneumatico	pneumatico	pneumatico	pneumatico	pneumatico	pneumatico	pneumatico	pneumatico	pneumatico	pneumatico	
	3.2	Dimensioni ruote, anteriori		8.25-15-14PR	8.25-15-14PR	8.25-15-14PR	8.25-15-14PR	8.25-15-14PR	8.25-15-14PR	8.25-15-14PR	8.25-15-14PR	8.25-15-14PR	8.25-15-14PR	8.25-15-14PR	8.25-15-14PR	
	3.3	Dimensioni ruote, posteriori		8.25-15-14PR	8.25-15-14PR	8.25-15-14PR	8.25-15-14PR	8.25-15-14PR	8.25-15-14PR	8.25-15-14PR	8.25-15-14PR	8.25-15-14PR	8.25-15-14PR	8.25-15-14PR	8.25-15-14PR	
	3.5	Numero ruote anteriori/posteriori (x=ruota trazione)		4x/2	4x/2	4x/2	4x/2	4x/2	4x/2	4x/2	4x/2	4x/2	4x/2	4x/2	4x/2	
	3.6	Battistrada, anteriore	b ₁₀ (mm)	1489	1489	1489	1489	1489	1489	1489	1489	1489	1489	1489	1489	
	3.7	Battistrada, posteriore	b ₁₁ (mm)	1700	1700	1700	1700	1700	1700	1700	1700	1700	1700	1700	1700	
	Dimensioni	4.1	Inclinazione montante/piastra porta forche, avanti/indietro	α / β (°)	6/12	6/12	6/12	6/12	6/12	6/12	6/12	6/12	6/12	6/12	6/12	6/12
4.2		Altezza, montante abbassato	h ₁ (mm)	2500	2500	2500	2500	2500	2500	2500	2500	2500	2500	2500	2500	
4.3		Sollevamento libero	h ₂ (mm)	160	160	160	160	160	160	160	160	160	160	160	160	
4.4		Sollevamento	h ₃ (mm)	3000	3000	3000	3000	3000	3000	3000	3000	3000	3000	3000	3000	
4.5		Altezza montante sfilato	h ₄ (mm)	4420	4420	4420	4420	4420	4420	4420	4420	4420	4420	4420	4420	
4.7		Altezza del tettuccio di protezione	h ₅ (mm)	2430	2430	2430	2430	2430	2430	2430	2430	2430	2430	2430	2430	
4.8		Altezza del sedile	h ₇ (mm)	1350	1350	1350	1350	1350	1350	1350	1350	1350	1350	1350	1350	
4.12		Altezza gancio di traino	h ₁₀ (mm)	430	430	430	430	430	430	430	430	430	430	430	430	
4.19		Lunghezza totale	l ₁ (mm)	4699	4729	4804	4699	4729	4804	4699	4729	4804	4699	4729	4804	
4.20		Lunghezza incluso tallone forche	l ₂ (mm)	3499	3529	3604	3499	3529	3604	3499	3529	3604	3499	3529	3604	
4.21		Larghezza totale	b ₁ (mm)	1995	1995	1995	1995	1995	1995	1995	1995	1995	1995	1995	1995	
4.22		Dimensioni forca	s/el (mm)	60x150x1200	60x150x1200	65x150x1200	60x150x1200	60x150x1200	65x150x1200	60x150x1200	60x150x1200	65x150x1200	60x150x1200	60x150x1200	65x150x1200	
4.23		Piastra porta forche DIN 15173, classe/tipo A, B		IV A	IV A	IV A	IV A	IV A	IV A	IV A	IV A	IV A	IV A	IV A	IV A	
4.24		Larghezza piastra porta forche	b ₃ (mm)	1700	1700	1700	1700	1700	1700	1700	1700	1700	1700	1700	1700	
4.31		Luce libera, carico, montante	m ₁ (mm)	190	190	190	190	190	190	190	190	190	190	190	190	
4.32		Luce libera a metà passo	m ₂ (mm)	270	270	270	270	270	270	270	270	270	270	270	270	
4.34.1		Larghezza corsia di lavoro con pallet 1000 x 1200 trasversale	Ast (mm)	5030	5080	5150	5030	5080	5150	5030	5080	5150	5030	5080	5150	
4.34.2		Larghezza corsia di lavoro con pallet 800 x 1200 longitudinale	Ast (mm)	5230	5280	5350	5230	5280	5350	5230	5280	5350	5230	5280	5350	
4.35		Raggio di curvatura	W _a (mm)	3230	3280	3350	3230	3280	3350	3230	3280	3350	3230	3280	3350	
4.36		Raggio di curvatura interno	b ₁₃ (mm)	1222	1222	1222	1222	1222	1222	1222	1222	1222	1222	1222	1222	
Dati sulle prestazioni	5.1	Velocità di marcia, con / senza carico	km/h	27.8/29	27.8/29	25.5/29	28.0/30	28.0/30	25.6/30	28.0/30	28.0/30	25.6/30	29.8/31	28.1/31	27.1/31	
	5.2	Velocità di sollevamento, con / senza carico	m/s	0.488/0.518	0.488/0.518	0.4200/0.460	0.550/0.580	0.550/0.580	0.500/0.530	0.550/0.580	0.550/0.580	0.500/0.530	0.4320/0.458	0.4320/0.458	0.3820/0.405	
	5.3	Velocità di abbassamento, con / senza carico	m/s	0.480/0.420	0.480/0.420	0.480/0.420	0.480/0.420	0.480/0.420	0.480/0.420	0.480/0.420	0.480/0.420	0.480/0.420	0.480/0.420	0.480/0.420	0.480/0.420	
	5.5	Forza di trazione al gancio, con / senza carico	N	65000/25440	65000/26720	65000/27500	84000/25440	84000/26720	84000/27500	84000/25440	84000/26720	84000/27500	50000/25440	50000/26720	50000/27500	
	5.7	Pendenza superabile con / senza carico	%	48/20	43/20	36/20	48/20	43/20	36/20	48/20	43/20	36/20	48/20	43/20	33/20	27/20
	5.10	Freno di esercizio		Idrraulico	Idrraulico	Idrraulico	Idrraulico	Idrraulico	Idrraulico	Idrraulico	Idrraulico	Idrraulico	Idrraulico	Idrraulico	Idrraulico	
Motore a combustione	7.1	Tipo/produttore motore		Cummins QSB3.3-C99	Cummins QSB3.3-C99	Cummins QSB3.3-C99	ISUZU 6BG1QP	ISUZU 6BG1QP	ISUZU 6BG1QP	ISUZU 6BG1TRC	ISUZU 6BG1TRC	ISUZU 6BG1TRC	GM 4.3L	GM 4.3L	GM 4.3L	
		Standard sulle emissioni		Stage III A	Stage III A	Stage III A	Stage I	Stage I	Stage I	Stage II	Stage II	Stage II	-	-	-	
	7.2	Potenza motore secondo DIN ISO 1585	kW	74	74	74	84,6	84,6	84,6	97,7	97,7	97,7	74	74	74	
	7.3	Velocità nominale	giri/min	2200	2200	2200	2200	2200	2200	2200	2200	2200	2300	2300	2300	
Dati di ag giunta	7.4	Numero di cilindri/cilindrata	(-) / (cm ³)	4/3300	4/3300	4/3300	6/6494	6/6494	6/6494	6/6494	6/6494	6/6494	V6/4300	V6/4300	V6/4300	
	10.1	Pressione d'esercizio per attrezzature	bar	190	190	190	190	190	190	190	190	190	190	190	190	
	10.2	Portata olio per attrezzature	l/min	120	120	120	120	120	120	120	120	120	120	120	120	
	10.8	Gancio di traino, tipo DIN 15170		Perno	Perno	Perno	Perno	Perno	Perno	Perno	Perno	Perno	Perno	Perno		

Nota : * calcolo della larghezza della corsia in base alla norma VDI 2198

Specifiche dei carrelli elevatori serie XF 5.0~7.0 t :

		HANGCHA GROUP CO., LTD.													
Segno distintivo	1.1	Costruttore	HANGCHA GROUP CO., LTD.												
	1.2	Designazione tipo produttore	CPYD50-XW68	CPYD60-XW68	CPYD70-XW68	CPYD50-XW24	CPYD60-XW24	CPYD70-XW24	CPCD50-XW65G	CPCD60-XW65G	CPCD70-XW65G	CPCD50-XW95G	CPCD60-XW95G	CPCD70-XW95G	
	1.3	Trazione: elettrica (batteria o rete), diesel, benzina, gas combustibile	GPL	GPL	GPL	GPL	GPL	GPL	Diesel	Diesel	Diesel	Diesel	Diesel	Diesel	
	1.4	Posizione operatore a bordo: manuale, pedonale, in piedi, seduto, posizione di commissionamento	Sedile	Sedile	Sedile	Sedile	Sedile	Sedile	Sedile	Sedile	Sedile	Sedile	Sedile	Sedile	
	1.5	Capacità nominale/portata	Q (kg)	5000	6000	7000	5000	6000	7000	5000	6000	7000	5000	6000	7000
	1.6	Baricentro del carico	c (mm)	600	600	600	600	600	600	600	600	600	600	600	600
	1.8	Distanza del carico, dal centro dell'asse motore alla forca	x (mm)	598,5	598,5	603,5	598,5	598,5	603,5	598,5	598,5	603,5	598,5	598,5	603,5
	1.9	Interasse	y (mm)	2300	2300	2300	2300	2300	2300	2300	2300	2300	2300	2300	2300
	Peso	2.1	Peso incluso batteria	kg	7950	8480	9250	7950	8480	9250	8000	8530	9300	8000	8530
2.2		Carico sulle ruote (con carico)	kg	11270/1680	12770/1710	14600/1650	11270/1680	12770/1710	14600/1650	11290/1710	12790/1740	14620/1680	11290/1710	12790/1740	14620/1680
2.3		Carico sulle ruote (senza carico)	kg	3850/4100	3730/4750	3680/5570	3850/4100	3730/4750	3680/5570	3870/4130	3750/4780	3700/5600	3870/4130	3750/4780	3700/5600
Pneumatici, telaio	3.1	Pneumatici: gomma piena, superelastici, pneumatici, poliuretano	pneumatico	pneumatico	pneumatico	pneumatico	pneumatico	pneumatico	pneumatico	pneumatico	pneumatico	pneumatico	pneumatico	pneumatico	
	3.2	Dimensioni ruote, anteriori	8.25-15-14PR	8.25-15-14PR	8.25-15-14PR	8.25-15-14PR	8.25-15-14PR	8.25-15-14PR	8.25-15-14PR	8.25-15-14PR	8.25-15-14PR	8.25-15-14PR	8.25-15-14PR	8.25-15-14PR	
	3.3	Dimensioni ruote, posteriori	8.25-15-14PR	8.25-15-14PR	8.25-15-14PR	8.25-15-14PR	8.25-15-14PR	8.25-15-14PR	8.25-15-14PR	8.25-15-14PR	8.25-15-14PR	8.25-15-14PR	8.25-15-14PR	8.25-15-14PR	
	3.5	Numero ruote anteriori/posteriori (x=ruota trazione)	4x/2	4x/2	4x/2	4x/2	4x/2	4x/2	4x/2	4x/2	4x/2	4x/2	4x/2	4x/2	
	3.6	Battistrada, anteriore	b ₁₀ (mm)	1489	1489	1489	1489	1489	1489	1489	1489	1489	1489	1489	
	3.7	Battistrada, posteriore	b ₁₁ (mm)	1700	1700	1700	1700	1700	1700	1700	1700	1700	1700	1700	
	Dimensioni	4.1	Inclinazione montante/piastra porta forche, avanti/indietro	α / β (°)	6/12	6/12	6/12	6/12	6/12	6/12	6/12	6/12	6/12	6/12	6/12
4.2		Altezza, montante abbassato	h ₁ (mm)	2500	2500	2500	2500	2500	2500	2500	2500	2500	2500	2500	
4.3		Sollevamento libero	h ₂ (mm)	160	160	160	160	160	160	160	160	160	160	160	
4.4		Sollevamento	h ₃ (mm)	3000	3000	3000	3000	3000	3000	3000	3000	3000	3000	3000	
4.5		Altezza montante sfilato	h ₄ (mm)	4420	4420	4420	4420	4420	4420	4420	4420	4420	4420	4420	
4.7		Altezza del tettuccio di protezione	h ₆ (mm)	2430	2430	2430	2430	2430	2430	2430	2430	2430	2430	2430	
4.8		Altezza del sedile	h ₇ (mm)	1350	1350	1350	1350	1350	1350	1350	1350	1350	1350	1350	
4.12		Altezza gancio di traino	h ₁₀ (mm)	430	430	430	430	430	430	430	430	430	430	430	
4.19		Lunghezza totale	l ₁ (mm)	4699	4729	4804	4699	4729	4804	4699	4729	4804	4699	4729	4804
4.20		Lunghezza incluso tallone forche	l ₂ (mm)	3499	3529	3604	3499	3529	3604	3499	3529	3604	3499	3529	3604
4.21		Larghezza totale	b ₁ (mm)	1995	1995	1995	1995	1995	1995	1995	1995	1995	1995	1995	
4.22		Dimensioni forca	s/e/l (mm)	65x150x1200	65x150x1200	65x150x1200	60x150x1200	60x150x1200	65x150x1200	60x150x1200	60x150x1200	65x150x1200	60x150x1200	60x150x1200	65x150x1200
4.23		Piastra porta forche DIN 15173, classe/tipo A, B		IV A	IV A	IV A	IV A	IV A	IV A	IV A	IV A	IV A	IV A	IV A	
4.24		Larghezza piastra porta forche	b ₂ (mm)	1700	1700	1700	1700	1700	1700	1700	1700	1700	1700	1700	
4.31		Luce libera, carico, montante	m ₁ (mm)	190	190	190	190	190	190	190	190	190	190	190	
4.32		Luce libera a metà passo	m ₂ (mm)	270	270	270	270	270	270	270	270	270	270	270	
4.34.1		Larghezza corsia di lavoro con pallet 1000 x 1200 trasversale	Ast (mm)	5030	5080	5150	5030	5080	5150	5030	5080	5150	5030	5080	5150
4.34.2		Larghezza corsia di lavoro con pallet 800 x 1200 longitudinale	Ast (mm)	5230	5280	5350	5230	5280	5350	5230	5280	5350	5230	5280	5350
4.35		Raggio di curvatura	Wa (mm)	3230	3280	3350	3230	3280	3350	3230	3280	3350	3230	3280	3350
4.36		Raggio di curvatura interno	b ₁₃ (mm)	1222	1222	1222	1222	1222	1222	1222	1222	1222	1222	1222	
Dati sulle prestazioni	5.1	Velocità di marcia, con / senza carico	km/h	29.8/31	28.1/31	27.1/31	29.8/31	28.1/31	27.1/31	24/28.3	23/28.3	22/28.3	24/28.3	23/28.3	22/28.3
	5.2	Velocità di sollevamento, con / senza carico	m/s	0.432/0.458	0.432/0.458	0.382/0.405	0.432/0.458	0.432/0.458	0.382/0.405	0.410/0.450	0.410/0.450	0.360/0.400	0.410/0.450	0.410/0.450	0.360/0.400
	5.3	Velocità di abbassamento, con / senza carico	m/s	0.480/0.420	0.480/0.420	0.480/0.420	0.480/0.420	0.480/0.420	0.480/0.420	0.480/0.420	0.480/0.420	0.480/0.420	0.480/0.420	0.480/0.420	0.480/0.420
	5.5	Forza di trazione al gancio, con / senza carico	N	50000/25440	50000/26720	50000/27500	50000/25440	50000/26720	50000/27500	63960/25440	64280/26720	65000/27500	63960/25440	64280/26720	65000/27500
	5.7	Pendenza superabile con / senza carico	%	38/20	33/20	27/20	38/20	33/20	27/20	41/20	36/20	30/20	41/20	36/20	30/20
	5.10	Freno di esercizio		Idrraulico	Idrraulico	Idrraulico	Idrraulico	Idrraulico	Idrraulico	Freno in bagno d'olio	Freno in bagno d'olio	Freno in bagno d'olio	Freno in bagno d'olio	Freno in bagno d'olio	Freno in bagno d'olio
Motore a combustione	7.1	Tipo/produttore motore	PSI 4,3L(GPL)/NON CERT.	PSI 4,3L(GPL)/NON CERT.	PSI 4,3L(GPL)/NON CERT.	PSI 4,3L(GPL)-CERT.	PSI 4,3L(GPL)-CERT.	PSI 4,3L(GPL)-CERT.	TCD3.6L4	TCD3.6L4	TCD3.6L4	TCD3.6L4	TCD3.6L4	TCD3.6L4	
		Standard sulle emissioni	-	-	-	EPA Tier2	EPA Tier2	EPA Tier2	Stage III B	Stage III B	Stage III B	Stage V	Stage V	Stage V	
	7.2	Potenza motore secondo DIN ISO 1585	kW	77	77	77	75	75	75	55,4	55,4	55,4	55,4	55,4	55,4
	7.3	Velocità nominale	giri/min	2300	2300	2300	2300	2300	2300	2300	2300	2300	2300	2300	2300
7.4	Numero di cilindri/cilindrata	(-)/ (cm ³)	V6/4300	V6/4300	V6/4300	V6/4300	V6/4300	V6/4300	4/3621	4/3621	4/3621	4/3621	4/3621	4/3621	
Dati di aggrumata	10.1	Pressione d'esercizio per attrezzature	bar	190	190	190	190	190	190	190	190	190	190	190	
	10.2	Portata olio per attrezzature	l/min	120	120	120	120	120	120	120	120	120	120	120	
	10.8	Gancio di traino, tipo DIN 15170		Perno	Perno	Perno	Perno	Perno	Perno	Perno	Perno	Perno	Perno	Perno	

Nota : * calcolo della larghezza della corsia in base alla norma VDI 2198

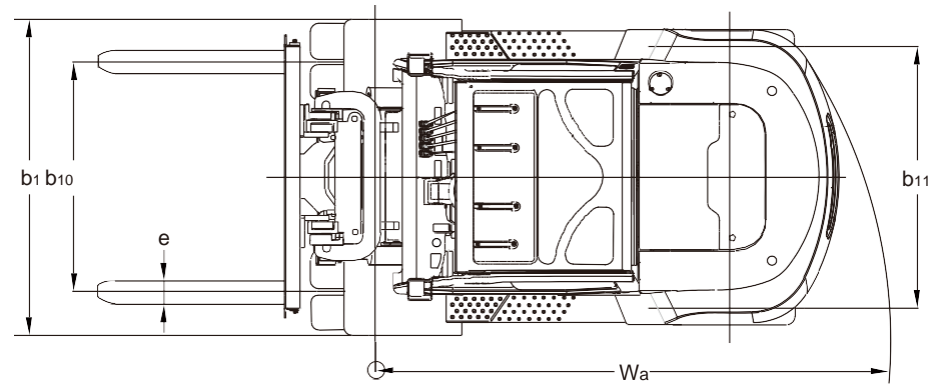
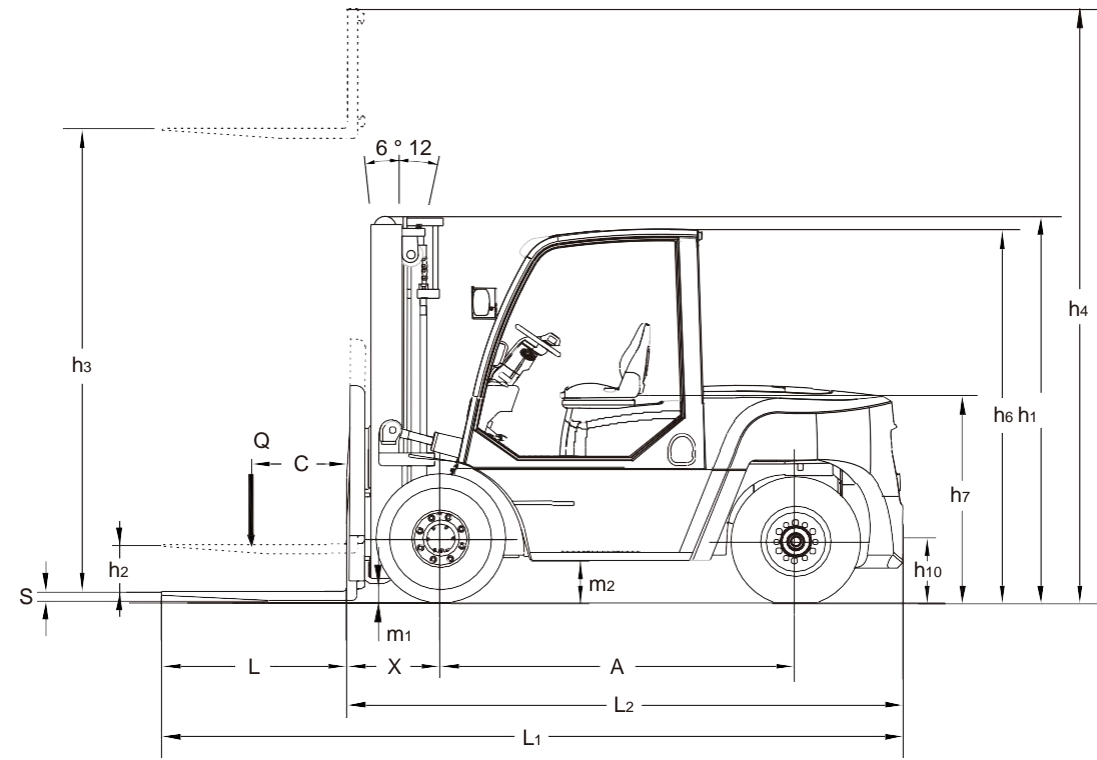

ALTEZZA DI SOLLEVAMENTO ≤ 3 m

Capacità (Kg)

