

KOBELCO

SK210HLC-10E/SK210HNLC-10E

SK210H_{LC} SK210H_{NLC}

■ Capacità della benna:

0,7 - 0,93 m³

■ Potenza del motore:

124 kW / 2.000 giri/min

■ Peso in esercizio:

22.100 - 23.100 kg



HYBRID

We Save You Fuel
Achieving a Low-Carbon Society



La potenza incontra l'efficienza

Nel 2006, KOBELCO ha sviluppato il primo escavatore ibrido completamente idraulico nella storia degli escavatori idraulici. Il precursore degli escavatori ibridi completamente idraulici è stato il modello SK80H. Quindi, il suo successore della classe da 20 tonnellate, il modello SK200H-9, ha raggiunto una straordinaria efficienza nei consumi di carburante, creando una solida immagine di "efficienza nei consumi degli escavatori KOBELCO". Lo SK210HLC-10E, l'ultimo modello, oltre ad essere dotato della tecnologia ibrida sviluppata e coltivata da KOBELCO, dispone di una batteria agli ioni di litio ad alta capacità per la prima volta nel settore. La tecnologia di KOBELCO, che conosce a fondo le macchine ibride, ha consentito la realizzazione di un sistema assistito ad alta potenza ma compatto, facendo evolvere le macchine ibride in "vere macchine ibride" in termini di rendimento del carburante e produttività. Inoltre, lo SK210HLC-10E è equipaggiato con dispositivi di nuova progettazione estremamente durevoli per garantirne il valore nel tempo. Verso la nuova fase. Le macchine ibride KOBELCO hanno superato di gran lunga gli standard relativi all'ibrido stabiliti da KOBELCO.



HYBRID

SK210H

Un maggior risparmio di carburante significa "efficienza"

Maggiore produttività significa "potenza"



JAPANESE QUALITY

Nell'era delle "vere macchine ibride"



Motore di elevata potenza

Dotato di un sistema di post-trattamento dei gas di scarico e di un sistema SCR*¹ con unità DEF/Urea **NUOVO**

Il sistema di scarico del motore è dotato di un apparato SCR con unità DEF/Urea che converte le emissioni di NOx*² in azoto e acqua, due sostanze innocue. La combinazione di questo sistema con un sistema di post-trattamento dei gas di scarico per la cattura e lo smaltimento del particolato*³, permette al modello SK210HLC di avere uno scarico molto più pulito.

Tasso di riduzione di NOx
(rispetto al modello convenzionale)

Riduzione di circa l'**88%**

*¹ SCR: Selective Catalytic Reduction
(riduzione catalitica selettiva)

*² NOx: Ossido di azoto

*³ PM: Particulate Matter (particolato)

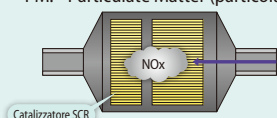

Riduce il consumo di carburante e le emissioni di gas di scarico

Il radiatore dell'EGR riduce l'emissione di NOx

I gas di scarico raffreddati dal radiatore dell'EGR vengono miscelati con l'aria fresca nel condotto di aspirazione. L'aria di ricircolo abbassa la temperatura di combustione con conseguente riduzione del tenore di NOx.

Il turbo VG riduce l'emissione di particolato

Il turbocompressore a geometria variabile regola l'ingresso dell'aria per massimizzare il rendimento del carburante. Ai bassi regimi del motore, gli ugelli sono chiusi, la velocità del turbo viene incrementata e l'ingresso dell'aria viene aumentato. Ciò contribuisce a ridurre il consumo di carburante.

Il sistema di iniezione del carburante common-rail riduce le emissioni di particolato

La pressione di iniezione più elevata atomizza il carburante. La qualità del carburante e l'accuratezza della temporizzazione di iniezione assicurano una migliore efficienza di combustione che a sua volta contribuisce a ridurre i consumi di carburante.

Nuovo sistema ibrido **NUOVO**

Il sistema ibrido originale KOBELCO ha subito un'ulteriore evoluzione. Il motore elettrico di rotazione appena adottato, offre una manovrabilità unica per una macchina ibrida. Inoltre, l'ampio generatore-motore azionato da una batteria agli ioni di litio ad alta capacità assiste costantemente il motore, riducendone enormemente il carico. Il nuovo sistema ibrido supporta con efficacia il risparmio di carburante e la potenza di rotazione, scavo e traslazione, consentendo pertanto un carico di lavoro che supera di gran lunga quello delle macchine convenzionali.



Adozione di una batteria a ioni di litio per la prima volta nel settore **NUOVO**

L'adozione di una batteria a ioni di litio di ampia capacità riduce le dimensioni e al contempo assicura una grande riserva di energia. La batteria assiste costantemente la macchina ibrida.

Energia generata **3,3** volte superiore

(rispetto all'energia generata dalle batterie all'idruro di nickel metallico utilizzate nello SK80H-2)

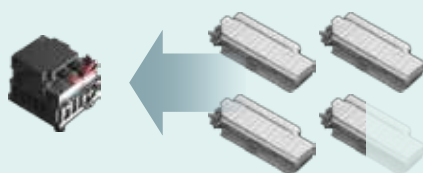

Batteria a ioni di litio (SK210HLC-10E)

Batteria all'idruro di nickel metallico (SK80H-2)

Durata **17,6** volte superiore

(rispetto ai condensatori utilizzati nello SK200H-9)

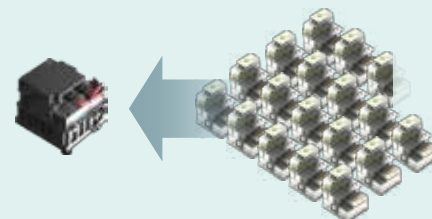

Batteria a ioni di litio (SK210HLC-10E)

Condensatori (SK200H-9)

Il sistema elettrico di rotazione indipendente assicura un'ottima manovrabilità nelle operazioni combinate di rotazione e utilizzo del braccio di scavo **NUOVO**

Durante l'accelerazione della rotazione

Il motore di rotazione è alimentato solo dall'energia elettrica accumulata nella batteria a ioni di litio.

Durante la decelerazione della rotazione

L'energia di frenata generata durante la decelerazione della rotazione viene convertita in energia elettrica accumulata nella batteria a ioni di litio.



← Durante l'accelerazione della rotazione
← Durante la decelerazione della rotazione

Nelle operazioni di scavo e traslazione della macchina, l'assistenza del generatore-motore riduce grandemente il carico sul motore **NUOVO**

Durante le operazioni a carico elevato

Fino a 25 kW di potenza aggiunta per assistere il motore

La potenza del generatore-motore è stata aumentata fino a 25 kW (equivalente alla potenza del motore di un escavatore della classe da 5 tonnellate). L'energia elettrica accumulata nella batteria a ioni di litio consente al generatore-motore di assistere il motore termico. Il consumo di carburante viene pertanto ridotto.

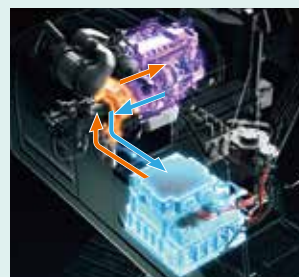

← Durante le operazioni a carico elevato
← Durante le operazioni a carico ridotto

Durante le operazioni a carico ridotto

La potenza sviluppata dal motore è utilizzata per generare energia elettrica dal motore-generatore. Quindi tale energia elettrica è accumulata nella batteria a ioni di litio. Le operazioni di scavo e traslazione sono effettuate idraulicamente.

*Il periodo di garanzia per: batteria, motore di rotazione, motore del generatore e inverter del sistema ibrido è 5 anni o 10.000 ore.

Più potenza e maggiore efficienza

La combinazione del sistema ibrido e del nuovo sistema idraulico assicura ridotti consumi di carburante ed elevata efficienza. Grazie all'uso delle più avanzate tecnologie, siamo in grado di promettere ai clienti significativi aumenti nei volumi di produzione.

Volume di scavo superiore

Questo escavatore offre una forza di strappo dinamica e al tempo stesso riduce al minimo il consumo di carburante, ottenendo un volume di lavoro leader per la classe. La modalità H con una regolazione di coppia maggiore offre un volume di scavo superiore di circa il 7%.

■ Volume di scavo/ora
(Rispetto alla modalità H del modello SK210LC-9)



■ Massima forza di strappo della benna

Normale: **143 kN**

Con Power Boost: **157 kN**

■ Massima forza di strappo del braccio di scavo

Normale: **102 kN**

Con Power Boost: **112 kN**

*I valori si riferiscono al braccio HD (2,94 m)



Un maggior risparmio di carburante significa "efficienza"

Obiettivo: miglioramento dell'efficienza in termini di carburante

Efficienza nel consumo di carburante

Le modalità H-mode, S-mode ed ECO-mode sono modalità di efficienza nei consumi che consentono riduzioni nei consumi di carburante rispetto al modello standard precedente.

■ Confronto con le macchine standard convenzionali (SK210LC-9)

Modalità **H** Miglioramento di circa il **13,9%**

Modalità **S** Miglioramento di circa il **16,7%**

Modalità ECO **E** ... Miglioramento di circa il **12,1%**

* Le percentuali rappresentano tassi di miglioramento approssimati.



AIS (Auto Idle Stop)

Quando la leva di sicurezza rimane sollevata, il motore si arresta automaticamente. In questo modo si elimina lo spreco di carburante dovuto al funzionamento al minimo del motore nella fase di inattività, riducendo anche le emissioni di CO₂.

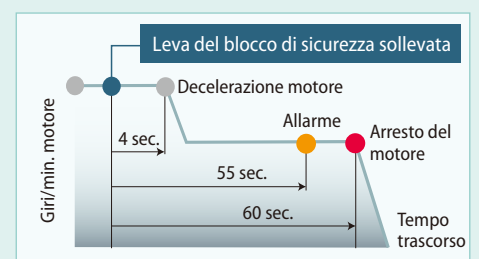



Caratteristiche facili da utilizzare come i comandi ben visibili e intuitivi

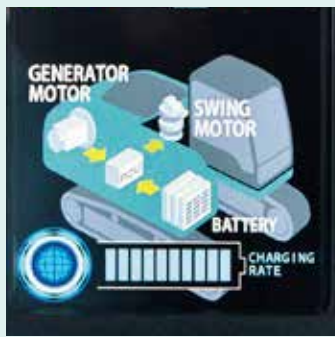

Schermata di monitoraggio dell'alimentazione



Manutenzione



Consumo di carburante



Modalità cesaia



Modalità demolitore

Monitor a schermata multipla a colori

Le visualizzazioni grafiche e dai colori brillanti sono facilmente riconoscibili sul monitor a schermata multipla LCD della console. Il display mostra il consumo di carburante, gli intervalli di manutenzione e molto altro.



- 1 L'indicatore analogico fornisce una lettura intuitiva del livello di carburante e della temperatura dell'acqua del motore.
- 2 La spia verde indica basso consumo di carburante durante il funzionamento
- 3 Indicatore di accumulo di particolato (sinistra)/indicatore di livello di AdBlue (destra)
- 4 Alterna tra monitoraggio dell'alimentazione, monitoraggio del consumo di carburante e immagine della videocamera posteriore
- 5 Tasto della modalità di scavo
- 6 Tasto di visualizzazione monitor

Tasto della modalità accessorio a singolo tocco

Il semplice tocco di un tasto converte il circuito idraulico e la quantità di flusso per adattarsi al cambio dell'accessorio. Le icone consentono all'operatore di verificare all'istante la correttezza della configurazione.

Sistema idraulico: una tecnologia rivoluzionaria consente di risparmiare carburante

Sistema di interflusso del braccio **NUOVO**

Durante l'abbassamento del braccio di sollevamento, questo sistema sfrutta la forza esercitata verso il basso dal peso del braccio stesso per spingere il fluido verso il braccio di scavo. In questo modo si riduce enormemente la necessità di applicare potenza dall'esterno del sistema.

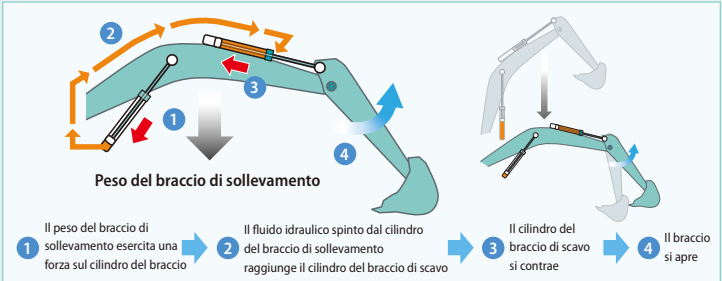

Il circuito idraulico riduce la perdita di energia

Kobelco si è impegnata al massimo per migliorare il consumo di carburante riducendo al minimo la resistenza alla pressione idraulica e perfezionando la disposizione del circuito idraulico per minimizzare la resistenza delle valvole e ridurre gli attriti.

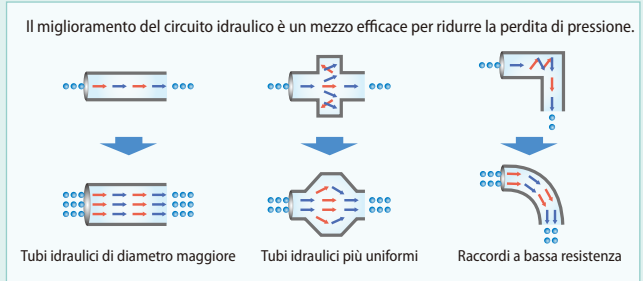



Monitoraggio remoto per la massima tranquillità

Il sistema KOMEXS (Kobelco Monitoring Excavator System) utilizza la comunicazione satellitare e Internet per comunicare i dati, pertanto può essere utilizzato in aree in cui altre forme di comunicazione sono difficili. Quando su un escavatore è installato questo sistema, è possibile ottenere in remoto i dati relativi al funzionamento della macchina, ad esempio ore di funzionamento, posizione, consumo di carburante e stato della manutenzione.

Accesso diretto allo stato operativo

Dati sulla posizione

È possibile ottenere dati accurati sulla posizione anche da siti in cui le comunicazioni sono difficili.

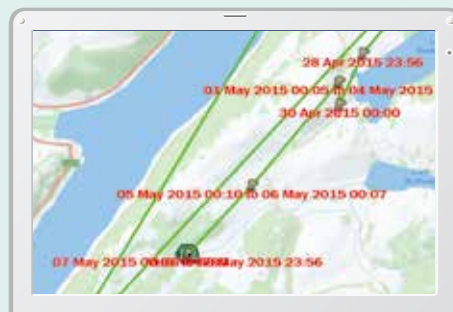
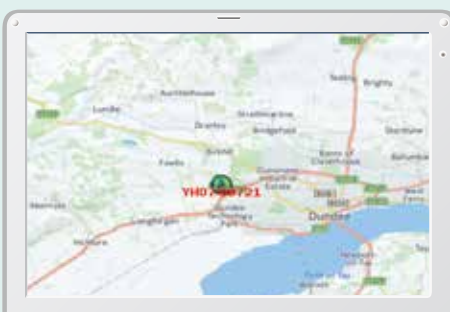

Dati sul lavoro

Type of Operation	Working Hrs	Ratio
Total Working Hrs	169 Hrs	100 %
Digging Hrs	72.2 Hrs	43 %
Traveling Hrs	18.3 Hrs	11 %
Idle Hrs	15.9 Hrs	9 %
Opt Att Hrs	62.5 Hrs	37 %
Crane Mode Hrs	0 Hrs	0 %

Ore di funzionamento

- Un confronto tra i tempi di funzionamento delle macchine in più cantieri mostra i cantieri con maggiore volume di lavoro e quelli più redditizi.
- Le ore di funzionamento in un cantiere possono essere registrate con precisione, per calcolare i tempi di utilizzo per le macchine a noleggio, ecc.

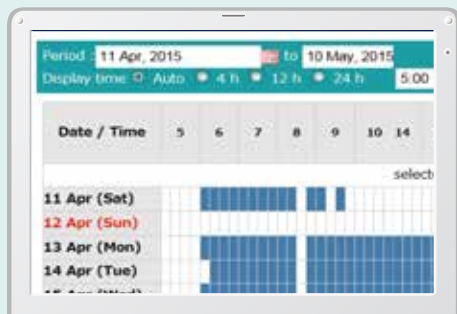

Report giornaliero

Dati sul consumo di carburante

I dati relativi al consumo di carburante e ai tempi di funzionamento al minimo, possono essere utilizzati per indicare i miglioramenti nel consumo.

Work mode	Working Hrs	Total Fuel Consumption
H mode	2:06	24.5 L
S mode	0:00	0.0 L
E mode	169:19	1489.7 L
TOTAL	171:25	1514.2 L

Consumo di carburante

Grafico delle operazioni

Il grafico mostra la suddivisione delle ore di lavoro tra categorie di operazioni differenti, tra cui scavo, funzionamento al minimo, traslazione e altre operazioni.



Stato del lavoro

Dati di manutenzione e avvisi

Dati sulla manutenzione della macchina

- Fornisce lo stato di manutenzione di macchine separate che lavorano su più cantieri.
- I dati sulla manutenzione vengono inoltre comunicati al personale dell'assistenza KOBELCO, per una pianificazione più efficiente della manutenzione periodica.

Model	Serial No.	Hour Meter	Engine Oil
SK135RSLC-3/SK140SRL	YH07-09221	734 Hr	434
SK135RSLC-3/SK140SRL	YH07-09289	73 Hr	429
SK210LC-9	YQ13-10454	960 Hr	58
SK210LC-9	YQ13-10481	549 Hr	498
SK75SR-	YTD8-20374		

Manutenzione

Avvisi di condizioni di allarme

Questo sistema genera un avviso nel caso di rilevamento di un'anomalia, evitando danni che potrebbero comportare il fermo della macchina.

Le informazioni relative all'allarme possono essere ricevute tramite e-mail

Le informazioni relative all'allarme o gli avvisi di manutenzione, possono essere ricevuti per e-mail su un computer o telefono cellulare.



I messaggi di allarme possono essere ricevuti su dispositivo mobile

Report giornalieri/mensili

I dati relativi all'utilizzo scaricati in un computer consentono la formulazione di report giornalieri e mensili.

Sistema di sicurezza

Allarme di avvio motore

Il sistema può essere configurato per la generazione di un allarme nel caso di utilizzo della macchina al di fuori delle ore stabilite.

Allarme di accensione del motore al di fuori delle ore di lavoro stabilite

Allarme relativo all'area

È possibile impostare la generazione di un allarme per lo spostamento della macchina dall'area designata in un'altra posizione.

Allarme di utilizzo al di fuori del cantiere



Maggiore
produttività
significa
"potenza"

Maggiore affidabilità del sistema di filtraggio

La presenza di carburante e fluido idraulico puliti e privi di contaminanti è essenziale per ottenere prestazioni stabili. I sistemi di filtraggio migliorati riducono il rischio di problemi meccanici e prolungano la vita utile e la durabilità della macchina.

Filtro del carburante

Il prefiltro, con separatore d'acqua integrato, massimizza le prestazioni di filtraggio.

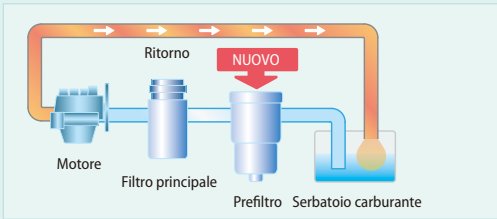

Filtro del fluido idraulico

Riconosciuto come il migliore del settore, il filtro super fine Kobelco filtra anche le particelle più piccole. Il nuovo coperchio previene la contaminazione durante il cambio dei filtri.



Olio idraulico
a lunga durata:
5.000 ore

Ciclo di
sostituzione:
1.000 ore

Intervalli di manutenzione prolungati

L'olio idraulico a lunga durata, riduce costi e manodopera.

Filtro super fine a elevata durata

Il filtro dell'olio idraulico a elevata capacità incorpora fibre di vetro a potere pulente superiore e maggiore durata.

Filtro dell'aria a doppio elemento

L'elemento a elevata capacità è caratterizzato da una struttura a doppio filtro che mantiene il motore pulito anche negli ambienti industriali.



Rilevatore di intasamento del filtro del fluido idraulico

I sensori di pressione all'ingresso e all'uscita del filtro del fluido idraulico, monitorano le variazioni nella pressione per determinare il grado di intasamento. Se la variazione nella pressione supera un livello predeterminato, sul monitor a schermata multipla compare un avviso, in modo che qualsiasi contaminazione possa essere rimossa dal filtro prima che raggiunga il serbatoio del fluido idraulico.

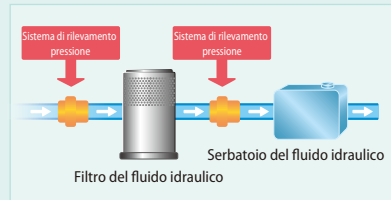

Costruito per operare in ambienti difficili

Il braccio di scavo è stato rinforzato per gestire un volume più elevato di lavoro, garantendo maggiore potenza e una durabilità eccellente in grado di resistere alle condizioni di lavoro più impegnative.

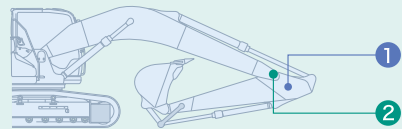

1 Estensione del rinforzo alla base del braccio di scavo **NUOVO**

HD: Lo spessore della piastra di base è stato aumentato di 1,3 volte (20 t).



2 Modifica del profilo di attacco del braccio base **NUOVO**

La struttura dell'attacco del braccio base è stata modificata e migliorata per distribuire la sollecitazione, aumentando la resistenza di 2,6 volte per attività quali lo scavo in prossimità di una parete.

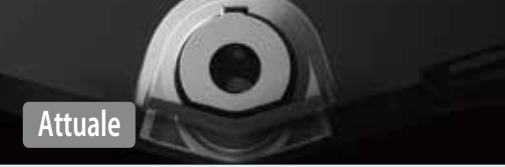

Una manutenzione efficiente mantiene la macchina in condizioni operative perfette

	INTERVAL	REMAINING	EXCHANGE
	TIME	TIME	DAY
ENGINE OIL	500	495	--/--
FUEL FILTER	500	495	--/--
HYD. FILTER	1000	995	--/--
HYD. OIL	5000	4995	--/--

6.7h

Funzione di visualizzazione delle informazioni della macchina

Esempi di visualizzazione delle informazioni di manutenzione

- Sono visualizzate solo le informazioni di manutenzione necessarie, quando richiesto.
- La funzione di autodiagnostica garantisce il rilevamento con avvisi precoci e visualizza eventuali malfunzionamenti dell'impianto elettrico.
- La funzione di diagnostica facilita il controllo dello stato della macchina.
- La funzione di registrazione dei precedenti guasti comprende anche malfunzionamenti irregolari e transitori.

Facile manutenzione sul posto **NUOVO**

L'ampio vano motore offre al meccanico sufficiente spazio per effettuare interventi di manutenzione. La distanza ridotta tra i gradini facilita l'ingresso e l'uscita. Il meccanico può inoltre lavorare comodamente, senza dover effettuare contorsioni o assumere posizioni innaturali. Infine, il cofano è più leggero e più facile da sollevare e abbassare.



Spazio generoso per interventi di manutenzione



Gradino/corrimano



Serbatoio DEF/AdBlue

Posizionato nel punto di apertura del gradino.

Gli interventi di manutenzione, i controlli giornalieri, ecc., possono essere effettuati da terra

La disposizione dei componenti consente di accedere facilmente da terra per molti dei controlli giornalieri e per gli interventi di manutenzione ordinaria.



Lato sinistro



Filtro del carburante/prefiltro

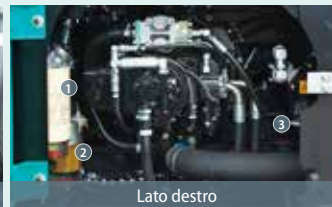

Lato destro



Filtro dell'olio motore



Filtro dell'aria a doppio elemento

Predisposto per facilitare l'accesso al radiatore e agli elementi del sistema di raffreddamento.

- 1 Filtro del carburante
- 2 Prefiltro
- 3 Filtro dell'olio motore

Manutenzione più efficiente all'interno della cabina



Filtri del climatizzatore



Interruttore di riattivazione DPF

I filtri interni ed esterni del climatizzatore possono essere facilmente rimossi senza attrezzi per gli interventi di pulizia.

Se l'avviso sul display si spegne, il filtro deve essere riattivato manualmente mediante l'interruttore.

Facile pulizia

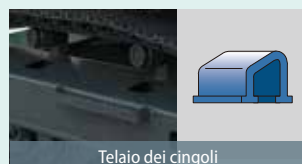

Telaio dei cingoli

Lo speciale design del telaio dei cingoli consente la pulizia rapida dal fango.



Tappetino staccabile in due parti

Tappetino staccabile in due parti con maniglie per facilitarne la rimozione. Uno scarico a livello del pavimento è collocato sotto il tappetino.

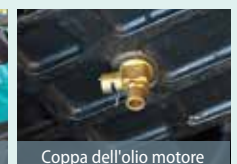

Coppa dell'olio motore

La coppa dell'olio per il motore è dotata di valvola di scarico.

La cabina confortevole è ora più sicura che mai

Un ambiente di lavoro più silenzioso e confortevole.
Una cabina pensata appositamente per l'operatore è la chiave per una maggiore sicurezza.



Comfort

Cabina super ermetica



L'elevato livello di ermeticità mantiene la polvere all'esterno della cabina.

Interno silenzioso

L'elevato livello di ermeticità garantisce un interno cabina silenzioso e confortevole.

Vibrazioni ridotte

Le molle a spirale assorbono le vibrazioni lievi mentre gli attacchi alti delle sospensioni oleodinamiche con olio silconico riducono le vibrazioni più forti. La corsa lunga ottenuta da questo sistema fornisce un'eccellente protezione dalle vibrazioni.

Il doppio della corsa di un attacco convenzionale

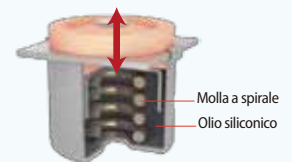

La visuale ampia garantisce libertà di manovra all'operatore

Il finestrino anteriore è dotato di un unico cristallo ampio senza montante centrale sul lato destro per una visibilità estesa e senza ostacoli.

Diffusori dell'aria condizionata dietro il sedile **NUOVO**



L'ampio climatizzatore è dotato di diffusori posti sui montanti posteriori per diffondere l'aria dal retro e lateralmente a sinistra e a destra del sedile dell'operatore. I diffusori possono essere regolati per emettere un flusso diretto di aria fredda o calda sull'operatore, garantendo un ambiente di lavoro più confortevole.

Sedile più confortevole per migliorare la produttività



Le sospensioni del sedile assorbono le vibrazioni



Lo schienale del sedile reclinabile può essere abbassato completamente



La doppia slitta permette di regolare il sedile per un comfort ottimale



L'ampia cabina permette di entrare e uscire facilmente

La cabina ampliata è dotata di un grande sportello, offre maggiore spazio in altezza e permette di entrare e uscire senza difficoltà.

Le dotazioni interne aggiungono comfort e praticità



Radio AM/FM automatica



Uscita di alimentazione USB/12V



Spazioso vano portaoggetti



Ampio portatazza

Sicurezza

Cabina ROPS

La cabina a norme ROPS (Roll-Over-Protective Structure) è conforme agli standard ISO (ISO-12117-2: 2008) e garantisce una maggiore sicurezza dell'operatore in caso di ribaltamento della macchina.



La protezione del tettuccio è una dotazione standard.

Visuale ampliata per una maggiore sicurezza



Telecamera posteriore Telecamera laterale destra



Vista posteriore



Martelletto per l'uscita di emergenza

Telecamera laterale destra montata come dotazione standard
Oltre alla telecamera posteriore, come dotazione standard è montata anche una telecamera laterale destra per facilitare i controlli di sicurezza sull'intero perimetro della macchina.

Il lunotto offre una visuale diretta sulla parte posteriore della cabina.



Motore

Modello	J05EVA-KSDM
Tipo	Motore diesel a 4 tempi, a iniezione diretta, raffreddato ad acqua con turbocompressore e intercooler
N. di cilindri	4
Alésaggio e corsa	112 mm x 130 mm
Cilindrata	5,123 l
Potenza di uscita nominale	119 kW / 2.000 giri/min (ISO 9249)
	124 kW / 2.000 giri/min (ISO 14396)
Coppia massima	640 N·m / 1.600 giri/min (ISO 9249)
	660 N·m / 1.600 giri/min (ISO 14396)



Unità del sistema ibrido

Alimentazione principale	Tipo	Batteria a ioni di litio
	Voltage	567 V
Motore del generatore	Tipo	Generatore sincrono trifase CA del tipo a magnete permanente
	Voltage	25 kW / 1.880 giri/min
Motore di rotazione	Tipo	Generatore sincrono trifase CA del tipo a magnete permanente
	Voltage	26 kW / 3.600 giri/min



Sistema idraulico

Pompa	
Tipo	Due pompe a cilindrata variabile + una pompa a ingranaggi
Massimo flusso di scarico	2 x 245 l/min, 1 x 21 l/min
Taratura della valvola di scarico	
Braccio di sollevamento, braccio di scavo e benna	34,3 MPa {350 kgf/cm ² }
Power Boost	37,8 MPa {385 kgf/cm ² }
Circuito di traslazione	34,3 MPa {350 kgf/cm ² }
Circuito di comando	5,0 MPa {50 kgf/cm ² }
Pompa di comando pilota	Tipo a ingranaggi
Valvola di controllo principale	8 bobine
Scambiatore di calore dell'olio	Tipo raffreddato ad aria



Sistema di rotazione

Freno di stazionamento	Piastre multiple a bagno d'olio azionate automaticamente
Velocità di rotazione	12,7 giri/min {rpm}
Coppia di rotazione	71,5 kN·m
Raggio di rotazione posteriore	2.910 mm
Raggio minimo di rotazione anteriore	3.550 mm



Accessori

Benna a cucchiaio rovescio e combinazione

Tipo	Benna a cucchiaio rovescio		
	SAE a colmo	m ³ (cu yd)	
Capacità della benna	SAE a colmo	m ³ (cu yd)	0,70 (0,92)
	SAE a raso	m ³ (cu yd)	0,52 (0,68)
Larghezza di apertura	Con lama laterale	mm	1.080
	Senza lama laterale	mm	980
N. di denti			5
Rovesciabile	Braccio di scavo 2,4 m/3,5 m		Si
	Braccio di scavo 2,94 m		No
Peso della benna		kg	630
Combinazione	Braccio di scavo corto 2,4 m		○
	Braccio di scavo standard 2,94 m		○
	Braccio di scavo lungo 3,5 m		⊙
			△

⊙ Combinazione standard ○ Operazioni generiche △ Operazioni leggere



Sistema di traslazione

Motori di traslazione	2 motori a pistoni assiali a 2 tempi
Freni di traslazione	Freno idraulico per motore
Freni di stazionamento	Freno a disco a bagno d'olio
Pattini di traslazione	49 per lato
Velocità di traslazione	6,0/3,6 km/h
Forza di trazione alla barra	227 kN (ISO 7464)
Pendenza superabile	70 % {35°}



Cabina e comandi

Cabina	
Cabina confortevole in ogni condizione climatica, realizzata in acciaio, isolata acusticamente e montata su attacchi alti a sospensioni oleodinamiche con olio silconico e dotata di un robusto tappetino separato.	
Comandi	
Due leve manuali e due pedali per la traslazione	
Due leve manuali per le operazioni di scavo e rotazione	
Acceleratore del motore elettrico di tipo potenziometro elettrico	
Livelli di rumore	
Esterno	100 dB(A) (ISO 6395)
Operatore	66 dB(A) (ISO 6396)



Braccio di sollevamento, braccio di scavo e benna

Cilindri del braccio di sollevamento	120 mm x 1.355 mm
Cilindro del braccio di scavo	135 mm x 1.558 mm
Cilindro della benna	120 mm x 1.080 mm



Capacità serbatoi per rifornimento carburante e lubrificanti

Serbatoio carburante	320 l
Sistema di raffreddamento	19 l
olio motore	20,4 l
Riduttore di velocità per traslazione	2 x 5 l
Riduttore di velocità per rotazione	5 l
Serbatoio dell'olio idraulico	Livello olio nel serbatoio 140 l
	Sistema idraulico 244 l
Serbatoio DEF/AdBlue	34 l

Are di lavoro

Unità: m

Braccio di sollevamento	5,65 m			
	Braccio di scavo	Corto	Standard	Lungo
Range		2,4 m	2,94 m	3,5 m
a- Massimo sbraccio di scavo		9,42	9,9	10,34
b- Massimo sbraccio di scavo a livello del suolo		9,24	9,73	10,17
c- Massima profondità di scavo		6,16	6,7	7,26
d- Massima altezza di scavo		9,51	9,72	9,75
e- Massima altezza di scarico		6,68	6,91	6,97
f- Minima altezza di scarico		2,98	2,43	1,87
g- Massima profondità di scavo su parete verticale		5,57	6,1	6,47
h- Raggio minimo di rotazione		3,56	3,55	3,48
i- Corsa di scavo orizzontale a livello del suolo		4,08	5,27	6,08
j- Profondità di scavo per fondo piatto per 2,4 m		5,95	6,52	7,08
Capacità della benna, colma ISO	m ³	0,93	0,8	0,7

Forza di strappo (ISO 6015)

Unità: kN

Lunghezza del braccio di scavo	Corto	Standard	Lungo
	2,4 m	2,94 m	3,5 m
Forza di strappo della benna	143 157*	143 157*	143 157*
Forza di strappo del braccio scavo	121 133*	102 112*	91,8 101*

*Power Boost attivato

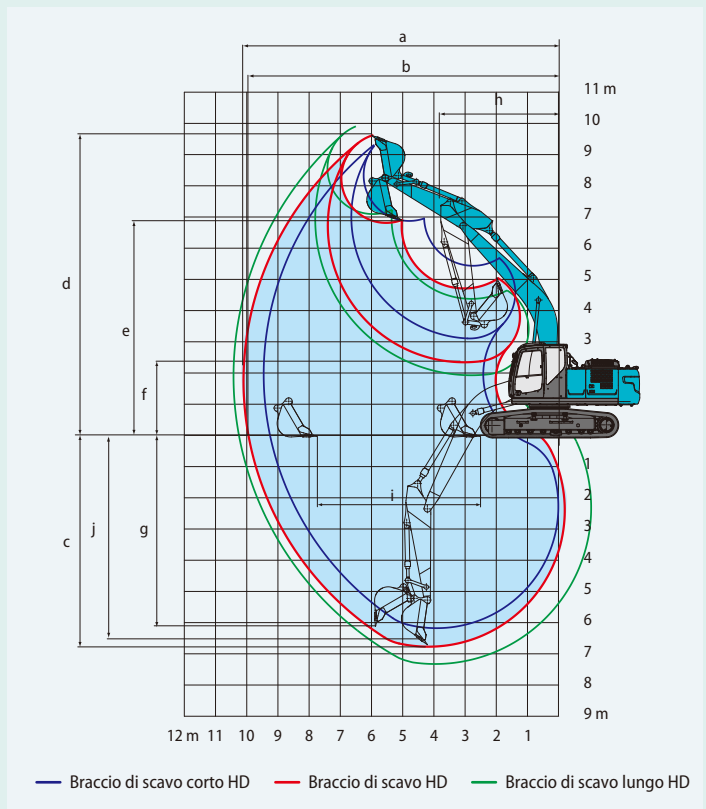

Dimensioni

Lunghezza del braccio di scavo		Corto	Standard	Lungo
		2,4 m	2,94 m	3,5 m
A Lunghezza complessiva		9.680	9.600	9.670
B Altezza complessiva (alla parte superiore del braccio di sollevamento)		3.200	3.030	3.210
C Larghezza complessiva cingolato	SK210HLC	2.990		
	SK210HNLC	2.800		
D Altezza complessiva (alla parte superiore della cabina)		3.060		
E Distanza da terra dell'estremità posteriore*		1.060		
F Distanza da terra*		450		

Unità: mm

G Raggio di rotazione posteriore		2.910
G' Distanza dall'asse di rotazione all'estremità posteriore		2.900
H Distanza del tamburo		3.660
I Lunghezza complessiva cingolato		4.450
J Scartamento	SK210HLC	2.390
	SK210HNLC	2.200
K Larghezza pattini		600
L Larghezza complessiva torretta		2.710

*Senza altezza dei pattini

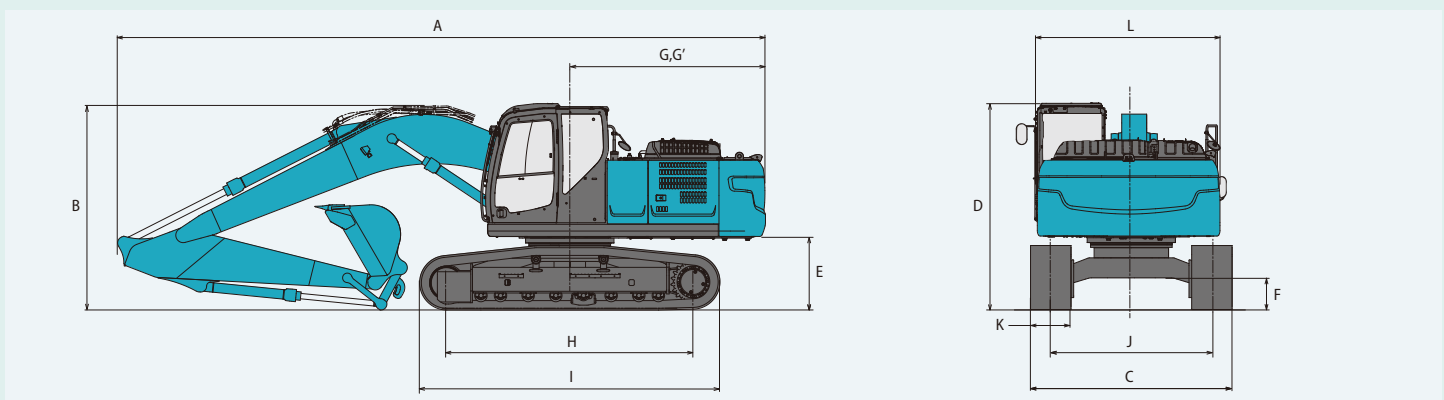

Peso operativo e pressione al suolo

In assetto standard, con braccio di sollevamento standard, braccio di scavo da 2,94 m e benna da 0,8 m³ ISO a colmo.

Sagomato		Pattini a tripla costolatura (altezza omogenea)			
Larghezza pattini	mm	600	700	790	900*
Larghezza complessiva cingolato	SK210HLC	mm	2.990	3.090	3.180
	SK210HNLC	mm	2.800	2.900	2.990
Pressione al suolo	SK210HLC	kPa	49	43	39
	SK210HNLC	kPa	49	43	39
Peso in esercizio	SK210HLC	kg	22.100	22.600	22.800
	SK210HNLC	kg	22.100	22.500	22.800

*Solo per versione LC

Capacità di sollevamento

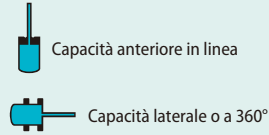
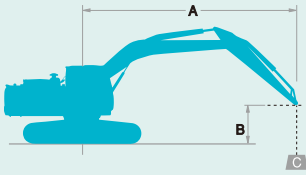

A: Raggio dall'asse di rotazione alla parte superiore del braccio di scavo
 B: Altezza parte superiore del braccio di scavo sopra/sotto il suolo
 C: Capacità di sollevamento in kilogrammi
 Senza benna
 Taratura della valvola di scarico: 37,8 MPa (385 kgf/cm²)

SK210HLC		Braccio di sollevamento: 5,65 m		Braccio di scavo: 2,94 m		Senza benna		Pattini: 600 mm (Power Lift)						
A \ B		1,5 m		3,0 m		4,5 m		6,0 m		7,5 m		Al massimo sbraccio		Raggio
		Icona	Icona	Icona	Icona	Icona	Icona	Icona	Icona	Icona	Icona	Icona	Icona	
7,5 m	kg							*5.320	*5.320			*4.280	*4.280	6,26 m
6,0 m	kg							*5.900	5.440			*3.960	3.830	7,36 m
4,5 m	kg							*6.440	5.250	5.660	3.670	*3.870	3.250	8,03 m
3,0 m	kg					*9.380	7.620	*7.300	4.970	5.530	3.550	*3.950	2.960	8,38 m
1,5 m	kg					*11.070	7.050	7.550	4.700	5.380	3.410	*4.180	2.860	8,45 m
Liv. suolo	kg			*6.350	*6.350	11.610	6.740	7.330	4.510	5.270	3.310	4.600	2.910	8,25 m
-1,5 m	kg	*6.710	*6.710	*11.070	*11.070	11.510	6.660	7.240	4.430	5.250	3.290	5.020	3.160	7,75 m
-3,0 m	kg	*11.740	*11.740	*14.690	13.150	*10.580	6.740	7.300	4.480			5.990	3.750	6,89 m
-4,5 m	kg			*10.900	*10.900	*7.990	7.000					*6.010	5.300	5,50 m

SK210HLC		Braccio di sollevamento: 5,65 m		Braccio di scavo: 3,5 m		Senza benna		Pattini: 600 mm (Power Lift)						
A \ B		1,5 m		3,0 m		4,5 m		6,0 m		7,5 m		Al massimo sbraccio		Raggio
		Icona	Icona	Icona	Icona	Icona	Icona	Icona	Icona	Icona	Icona	Icona	Icona	
7,5 m	kg											*3.670	*3.670	6,84 m
6,0 m	kg									*4.570	3.770	*3.460	3.450	7,86 m
4,5 m	kg							*5.860	5.320	*5.460	3.690	*3.420	2.960	8,49 m
3,0 m	kg			*12.890	*12.890	*8.510	7.790	*6.780	5.020	5.540	3.550	*3.520	2.710	8,82 m
1,5 m	kg			*7.270	*7.270	*10.410	7.140	7.570	4.710	5.370	3.390	*3.740	2.610	8,89 m
Liv. suolo	kg			*7.750	*7.750	*11.540	6.720	7.300	4.470	5.230	3.260	*4.140	2.640	8,70 m
-1,5 m	kg	*6.590	*6.590	*10.980	*10.980	11.410	6.560	7.170	4.350	5.160	3.200	4.530	2.830	8,22 m
-3,0 m	kg	*10.500	*10.500	*15.850	12.840	*11.020	6.580	7.160	4.350			5.270	3.280	7,42 m
-4,5 m	kg	*15.610	*15.610	*12.720	*12.720	*9.110	6.770	*6.440	4.510			*6.130	4.360	6,16 m

SK210HLC		Braccio di sollevamento: 5,65 m		Braccio di scavo: 2,4 m		Senza benna		Pattini: 600 mm (Power Lift)					
A \ B		3,0 m		4,5 m		6,0 m		7,5 m		Al massimo sbraccio		Raggio	
		Icona	Icona	Icona	Icona	Icona	Icona	Icona	Icona	Icona	Icona		
7,5 m	kg									*6.340	5.990	5,58 m	
6,0 m	kg					*6.490	5.350			*5.770	4.310	6,80 m	
4,5 m	kg			*8.280	8.070	*6.950	5.170	5.600	3.610	5.570	3.590	7,52 m	
3,0 m	kg			*10.120	7.440	*7.720	4.910	5.500	3.520	5.070	3.250	7,89 m	
1,5 m	kg			*11.550	6.940	7.500	4.670	5.380	3.420	4.920	3.130	7,97 m	
Liv. suolo	kg			11.580	6.730	7.330	4.510	5.310	3.350	5.070	3.210	7,75 m	
-1,5 m	kg	*11.460	*11.460	*11.420	6.710	7.290	4.480			5.610	3.540	7,22 m	
-3,0 m	kg	*13.180	*13.180	*9.900	6.850	*7.210	4.600			*6.610	4.340	6,29 m	
-4,5 m	kg			*6.250	*6.250					*5.720	*5.720	4,72 m	

SK210HLC		Braccio di sollevamento: 5,65 m		Braccio di scavo: 2,94 m		Senza benna		Pattini: 600 mm (Power Lift)						
A \ B		1,5 m		3,0 m		4,5 m		6,0 m		7,5 m		Al massimo sbraccio		Raggio
		Icona	Icona	Icona	Icona	Icona	Icona	Icona	Icona	Icona	Icona	Icona	Icona	
7,5 m	kg							*5.320	5.020			*4.280	*4.280	6,26 m
6,0 m	kg							*5.900	5.010			*3.960	3.510	7,36 m
4,5 m	kg							*6.440	4.820	5.650	3.360	*3.870	2.980	8,03 m
3,0 m	kg					*9.380	6.930	*7.300	4.550	5.510	3.240	*3.950	2.700	8,38 m
1,5 m	kg					*11.070	6.380	7.530	4.280	5.370	3.110	*4.180	2.600	8,45 m
Liv. suolo	kg			*6.350	*6.350	11.590	6.080	7.310	4.090	5.260	3.020	4.590	2.650	8,25 m
-1,5 m	kg	*6.710	*6.710	*11.070	*11.070	11.490	6.000	7.230	4.020	5.240	2.990	5.010	2.870	7,75 m
-3,0 m	kg	*11.740	*11.740	*14.690	11.600	*10.580	6.070	7.280	4.070			5.980	3.420	6,89 m
-4,5 m	kg			*10.900	*10.900	*7.990	6.330					*6.010	4.820	5,50 m

SK210HNLC		Braccio di sollevamento: 5,65 m		Braccio di scavo: 3,5 m		Senza benna		Pattini: 600 mm (Power Lift)								
B	A	1,5 m		3,0 m		4,5 m		6,0 m		7,5 m		Al massimo sbraccio		Raggio		
7,5 m	kg											*4.570	3.460	*3.670	*3.670	6,84 m
6,0 m	kg											*5.460	3.390	*3.460	3.170	7,86 m
4,5 m	kg								*5.860	4.890	5.530	3.250	*3.420	2.710	8,49 m	
3,0 m	kg				*12.890	*12.890	*8.510	7.090	*6.780	4.590	5.350	3.090	*3.520	2.470	8,82 m	
1,5 m	kg				*7.270	*7.270	*10.410	6.460	7.550	4.290	5.210	2.960	*3.740	2.370	8,89 m	
Liv. suolo	kg				*7.750	*7.750	*11.540	6.060	7.290	4.060	5.150	2.900	*4.140	2.390	8,70 m	
-1,5 m	kg	*6.590	*6.590	*10.980	*10.980	11.380	5.900	7.150	3.940				4.520	2.570	8,22 m	
-3,0 m	kg	*10.500	*10.500	*15.850	11.300	*11.020	5.920	7.150	3.940				5.260	2.980	7,42 m	
-4,5 m	kg	*15.610	*15.610	*12.720	11.660	*9.110	6.100	*6.440	4.100				*6.130	3.960	6,16 m	

SK210HNLC		Braccio di sollevamento: 5,65 m		Braccio di scavo: 2,4 m		Senza benna		Pattini: 600 mm (Power Lift)					
B	A	3,0 m		4,5 m		6,0 m		7,5 m		Al massimo sbraccio		Raggio	
7,5 m	kg									*6.340	5.510	5,58 m	
6,0 m	kg					*6.490	4.920			*5.770	3.960	6,80 m	
4,5 m	kg				*8.280	7.370	*6.950	4.750	5.580	3.310	5.550	3.290	7,52 m
3,0 m	kg				*10.120	6.750	*7.720	4.490	5.490	3.220	5.060	2.970	7,89 m
1,5 m	kg				*11.550	6.270	7.490	4.250	5.370	3.120	4.910	2.860	7,97 m
Liv. suolo	kg				11.560	6.060	7.310	4.100	5.300	3.050	5.060	2.920	7,75 m
-1,5 m	kg	*11.460	*11.460	*11.420	6.050	7.280	4.070				5.600	3.220	7,22 m
-3,0 m	kg	*13.180	*11.810	*9.900	6.180	*7.210	4.180				*6.610	3.960	6,29 m
-4,5 m	kg			*6.250	*6.250						*5.720	*5.720	4,72 m

Note:

- Non cercare di sollevare o sostenere alcun peso superiore alle capacità di sollevamento indicate in base ai relativi raggi e altezze di sollevamento. Il peso di tutti gli accessori deve essere detratto dalle suddette capacità di sollevamento.
- Le capacità di sollevamento si basano sulla macchina posizionata su terreno orizzontale, stabile e uniforme. L'utente deve tenere conto delle condizioni di lavoro quali terreni soffici o irregolari, suoli non livellati, carichi laterali, arresto improvviso del carico, condizioni pericolose, esperienza del personale, ecc.
- La parte superiore del braccio di scavo è definita come punto di sollevamento.
- Le suddette capacità di sollevamento sono conformi alle norme ISO 10567. Non superano l'87% della capacità di sollevamento idraulica o il 75% del carico di ribaltamento. Le capacità di sollevamento contrassegnate con un asterisco (*) sono limitate dalla capacità idraulica anziché dal carico di ribaltamento.
- L'operatore deve conoscere bene il manuale dell'operatore e le istruzioni di manutenzione prima di azionare la macchina. È necessario rispettare sempre le regole per il funzionamento in sicurezza della macchina.
- Le capacità di sollevamento sono valide esclusivamente per le macchine fabbricate in origine da KOBELCO CONSTRUCTION MACHINERY CO., LTD. e con dotazioni standard.

Braccio di sollevamento in 2 sezioni

Arete di lavoro

Unità: m

Range	Braccio di sollevamento		3,16 m + 2,63 m		
	Braccio di scavo		Corto 2,4 m	Standard 2,94 m	Lungo 3,5 m
a-Massimo sbraccio di scavo	9,57	10,07	10,53		
b-Massimo sbraccio di scavo a livello del suolo	9,39	9,9	10,37		
c-Massima profondità di scavo	5,89	6,42	6,93		
d-Massima altezza di scavo	10,83	11,23	11,5		
e-Massima altezza di scarico	7,95	8,35	8,62		
f-Minima altezza di scarico	1,51	0,97	0,41		
g-Massima profondità di scavo su parete verticale	5,08	5,58	6,02		
h-Raggio minimo di rotazione	2,76	2,55	2,72		
i-Corsa di scavo orizzontale a livello del suolo	5,77	6,8	7,8		
j-Profondità di scavo per fondo piatto per 2,4 m	5,78	6,31	6,83		
Capacità della benna, colma ISO	m ³	0,93	0,8	0,7	

Forza di strappo (ISO 6015)

Unità: kN

Lunghezza del braccio di scavo	Corto 2,4 m	Standard 2,94 m	Lungo 3,5 m
Forza di strappo della benna	143 157*	143 157*	143 157*
Forza di strappo del braccio scavo	121 133*	102 112*	91,8 101*

*Power Boost attivato

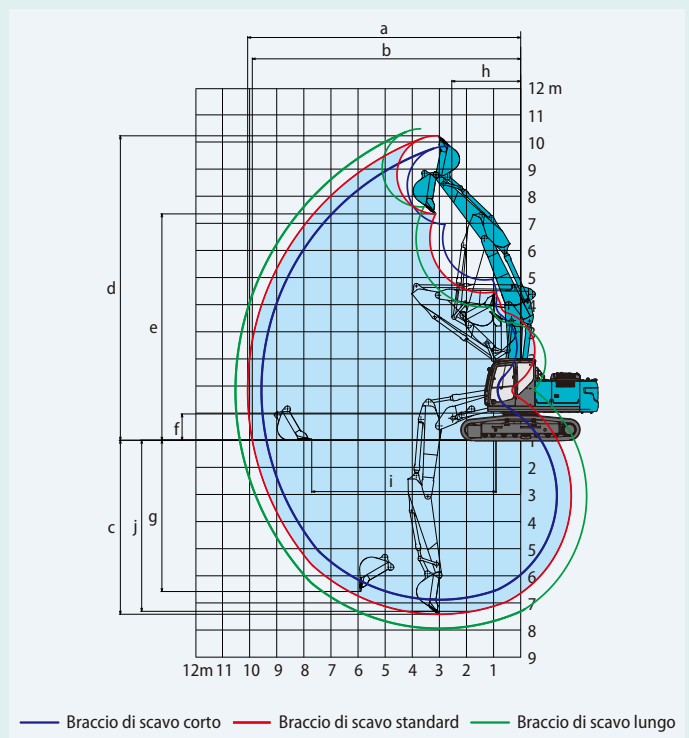



Dimensioni

Lunghezza del braccio		Corto 2,4 m	Standard 2,94 m	Lungo 3,5 m
A	Lunghezza complessiva	9.760	9.740	9.730
B	Altezza complessiva (alla parte superiore del braccio di sollevamento)	3.030	2.970	3.280
C	Larghezza complessiva cingolato	SK210HLC	2.990	
		SK210HNLC	2.800	
D	Altezza complessiva (alla parte superiore della cabina)	3.060		
E	Distinza da terra dell'estremità posteriore*	1.060		
F	Distanza da terra*	450		
G	Raggio di rotazione posteriore	2.910		
G'	Distanza dall'asse di rotazione all'estremità posteriore	2.900		
H	TDistanza del tamburo	3.660		
I	Lunghezza complessiva cingolato	4.450		
J	Scartamento	SK210HLC	2.390	
		SK210HNLC	2.200	
K	Larghezza pattini	600		
L	Larghezza complessiva torretta	2.710		

*Senza altezza dei pattini

Peso operativo e pressione al suolo

In assetto standard, con braccio di sollevamento in due sezioni, braccio di scavo da 2,94 m e benna da 0,8 m³ ISO a colmo.

Sagomato		Pattini a tripla costolatura (altezza omogenea)				
Larghezza pattini	mm	600	700	790	3.290	
Larghezza fuoritutto	mm	SK210HLC	2.990	3.090	3.180	-
		SK210HNLC	2.800	2.900	2.990	36
Pressione al suolo	kPa	SK210HLC	52	45	41	-
		SK210HNLC	52	45	41	24.000
Peso in esercizio	kg	SK210HLC	23.100	23.500	23.700	-
		SK210HNLC	23.000	23.400	23.700	

*Solo per versione LC

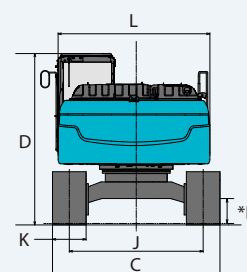
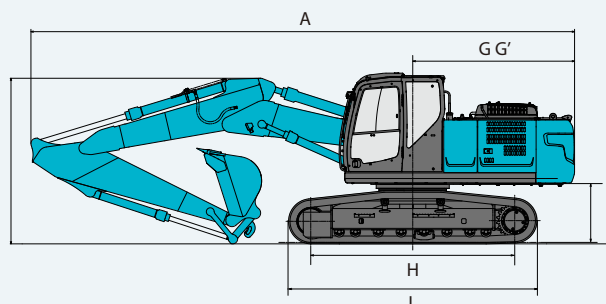
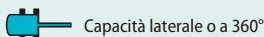
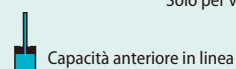
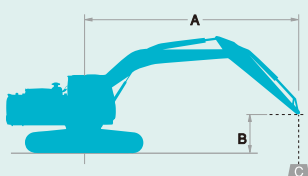

A: Raggio dall'asse di rotazione alla parte superiore del braccio di scavo
 B: Altezza parte superiore del braccio di scavo sopra/sotto il suolo
 C: Capacità di sollevamento in kilogrammi
 Senza benna
 Taratura della valvola di scarico: 37,8 MPa (385 kgf/cm²)

SK210HLC		Braccio di sollevamento in 2 sezioni		Braccio di scavo: 2,94 m		Senza benna		Pattini: 600 mm (Power Lift)		Al massimo sbraccio		Raggio		
A		1,5 m		3,0 m		4,5 m		6,0 m		7,5 m				
B														
9,0 m	kg					*5.890	*5.890					*4.940	*4.940	4,74 m
7,5 m	kg					*6.780	*6.780	*5.690	5.430			*4.050	*4.050	6,49 m
6,0 m	kg					*6.880	*6.880	*4.630	*4.630	*4.110	3.600	*3.710	3.540	7,55 m
4,5 m	kg			*10.470	*10.470	*9.190	8.200	*7.640	5.160	*4.830	3.550	*3.590	3.000	8,21 m
3,0 m	kg	*31.530	*31.530	*16.390	14.190	*10.820	7.420	7.780	4.820	*4.790	3.400	*3.620	2.720	8,55 m
1,5 m	kg			*17.880	12.650	*11.570	6.740	7.410	4.490	*5.150	3.240	*3.780	2.620	8,62 m
Liv. suolo	kg	*19.960	*19.960	*14.880	12.260	*11.210	6.390	7.160	4.270	5.140	3.130	*4.120	2.670	8,42 m
-1,5 m	kg			*10.010	*10.010	*9.840	6.310	7.070	4.190	5.120	3.110	*4.700	2.900	7,93 m
-3,0 m	kg			*8.610	*8.610	*7.450	6.430	*5.650	4.260			*3.790	3.460	7,10 m
-4,5 m	kg			*11.930	*11.930	*6.740	*6.740					*1.830	*1.830	5,76 m

SK210HLC		Braccio di sollevamento in 2 sezioni		Braccio di scavo: 3,5 m		Senza benna		Pattini: 600 mm (Power Lift)		Al massimo sbraccio		Raggio				
A		1,5 m		3,0 m		4,5 m		6,0 m		7,5 m			9,0 m			
B																
9,0 m	kg					*5.760	*5.760							*4.040	*4.040	5,53 m
7,5 m	kg							*4.900	*4.900					*3.480	*3.480	7,09 m
6,0 m	kg							*5.910	5.510	*4.470	3.690			*3.250	3.180	8,07 m
4,5 m	kg					*6.920	*6.920	*6.890	5.260	*4.160	3.590			*3.190	2.720	8,69 m
3,0 m	kg	*27.470	*27.470	*15.760	14.850	*10.230	7.640	*7.820	4.890	*4.080	3.420	*3.350	2.480	*3.240	2.480	9,01 m
1,5 m	kg	*18.260	*18.260	*17.860	12.960	*11.290	6.860	7.450	4.520	*4.420	3.230	*3.910	2.410	*3.410	2.380	9,08 m
Liv. suolo	kg	*19.140	*19.140	*6.710	*6.710	11.350	6.390	7.140	4.250	5.100	3.080			*3.720	2.400	8,89 m
-1,5 m	kg			*10.000	*10.000	*10.410	6.220	6.990	4.110	5.030	3.020			*4.230	2.580	8,43 m
-3,0 m	kg			*10.680	*10.680	*8.440	6.260	*6.400	4.120	*4.310	3.070			*4.010	3.000	7,65 m
-4,5 m	kg			*14.580	13.060	*5.140	*5.140	*4.510	4.330					*2.720	*2.720	6,43 m

SK210HLC		Braccio di sollevamento in 2 sezioni		Braccio di scavo: 2,40 m		Senza benna		Pattini: 600 mm (Power Lift)		Al massimo sbraccio		Raggio		
A	B	1,5 m	3,0 m	4,5 m	6,0 m	7,5 m								
9,0 m	kg									*7.980	*7.980	3,73 m		
7,5 m	kg				*8.840	8.750				*6.070	5.530	5,80 m		
6,0 m	kg				*9.010	8.550	*5.600	5.280		*5.140	4.000	6,97 m		
4,5 m	kg		*14.160	*14.160	*10.120	7.970	*4.780	*4.780	*5.250	3.490	*4.730	3.330	7,68 m	
3,0 m	kg		*15.820	14.220	*11.260	7.200	7.690	4.740	5.410	3.370	*4.590	3.000	8,05 m	
1,5 m	kg		*17.910	12.820	11.600	6.610	7.360	4.450	5.260	3.240	*4.660	2.890	8,12 m	
Liv. suolo	kg	*25.340	*25.340	*15.680	12.390	*10.810	6.390	7.160	4.280	5.180	3.170	4.820	2.960	7,91 m
-1,5 m	kg			*9.830	*9.830	*9.070	6.390	*7.040	4.250			*4.820	3.270	7,39 m
-3,0 m	kg					*6.260	*6.260	*4.600	4.390			*3.560	*3.560	6,48 m

SK210HNLC		Braccio di sollevamento in 2 sezioni		Braccio di scavo: 2,94 m		Senza benna		Pattini: 600 mm (Power Lift)		Al massimo sbraccio		Raggio		
A	B	1,5 m	3,0 m	4,5 m	6,0 m	7,5 m								
9,0 m	kg				*5.890	*5.890					*4.940	*4.940	4,74 m	
7,5 m	kg				*6.780	*6.780	*5.690	4.980			*4.050	*4.050	6,49 m	
6,0 m	kg				*6.880	*6.880	*4.630	*4.630	*4.110	3.280	*3.710	3.230	7,55 m	
4,5 m	kg		*10.470	*10.470	*9.190	7.470	*7.640	4.720	*4.830	3.240	*3.590	2.720	8,21 m	
3,0 m	kg	*31.530	*31.530	*16.390	12.550	*10.820	6.710	7.760	4.380	*4.790	3.090	*3.620	2.460	8,55 m
1,5 m	kg		*17.880	11.090	*11.570	6.050	7.390	4.060	*5.150	2.940	*3.780	2.360	8,62 m	
Liv. suolo	kg	*19.960	*19.960	*14.880	10.710	*11.210	5.710	7.140	3.850	5.130	2.820	*4.120	2.410	8,42 m
-1,5 m	kg			*10.010	*10.010	*9.840	5.640	7.050	3.770	5.110	2.800	*4.700	2.620	7,93 m
-3,0 m	kg			*8.610	*8.610	*7.450	5.750	*5.650	3.830			*3.790	3.120	7,10 m
-4,5 m	kg			*11.930	11.750	*6.740	6.120					*1.830	*1.830	5,76 m

SK210HNLC		Braccio di sollevamento in 2 sezioni		Braccio di scavo: 3,5 m		Senza benna		Pattini: 600 mm (Power Lift)		Al massimo sbraccio		Raggio				
A	B	1,5 m	3,0 m	4,5 m	6,0 m	7,5 m	9,0 m									
9,0 m	kg				*5.760	*5.760					*4.040	*4.040	5,53 m			
7,5 m	kg						*4.900	*4.900			*3.480	*3.480	7,09 m			
6,0 m	kg						*5.910	5.060	*4.470	3.380		*3.250	2.900	8,07 m		
4,5 m	kg				*6.920	*6.920	*6.890	4.810	*4.160	3.280		*3.190	2.470	8,69 m		
3,0 m	kg	*27.470	*27.470	*15.760	13.170	*10.230	6.920	*7.820	4.450	*4.080	3.110	*3.350	2.240	*3.240	2.230	9,01 m
1,5 m	kg	*18.260	*18.260	*17.860	11.380	*11.290	6.170	7.440	4.090	*4.420	2.920	*3.910	2.170	*3.410	2.140	9,08 m
Liv. suolo	kg	*19.140	*19.140	*6.710	*6.710	11.330	5.710	7.130	3.820	5.090	2.780			*3.720	2.160	8,89 m
-1,5 m	kg			*10.000	*10.000	*10.410	5.540	6.970	3.690	5.010	2.710			*4.230	2.320	8,43 m
-3,0 m	kg			*10.680	*10.680	*8.440	5.590	*6.400	3.700	*4.310	2.760			*4.010	2.700	7,65 m
-4,5 m	kg			*14.580	11.470	*5.140	*5.140	*4.510	3.900					*2.720	*2.720	6,43 m

SK210HNLC		Braccio di sollevamento in 2 sezioni		Braccio di scavo: 2,40 m		Senza benna		Pattini: 600 mm (Power Lift)		Al massimo sbraccio		Raggio		
A	B	1,5 m	3,0 m	4,5 m	6,0 m	7,5 m								
9,0 m	kg										*7.980	*7.980	3,73 m	
7,5 m	kg					*8.840	8.010				*6.070	5.070	5,80 m	
6,0 m	kg					*9.010	7.810	*5.600	4.830		*5.140	3.660	6,97 m	
4,5 m	kg		*14.160	14.110	*10.120	7.250	*4.780	4.620	*5.250	3.170	*4.730	3.030	7,68 m	
3,0 m	kg		*15.820	12.570	*11.260	6.500	7.670	4.310	5.390	3.060	*4.590	2.720	8,05 m	
1,5 m	kg		*17.910	11.250	11.570	5.930	7.340	4.020	5.250	2.940	4.660	2.610	8,12 m	
Liv. suolo	kg	*25.340	*25.340	*15.680	10.840	*10.810	5.710	7.150	3.860	5.170	2.860	4.800	2.670	7,91 m
-1,5 m	kg			*9.830	*9.830	*9.070	5.720	*7.040	3.830			*4.820	2.960	7,39 m
-3,0 m	kg					*6.260	5.890	*4.600	3.970			*3.560	*3.560	6,48 m

Note:

- Non cercare di sollevare o sostenere alcun peso superiore alle capacità di sollevamento indicate in base ai relativi raggi e altezze di sollevamento. Il peso di tutti gli accessori deve essere detratto dalle suddette capacità di sollevamento.
- Le capacità di sollevamento si basano sulla macchina posizionata su terreno orizzontale, stabile e uniforme. L'utente deve tenere conto delle condizioni di lavoro quali terreni soffici o irregolari, suoli non livellati, carichi laterali, arresto improvviso del carico, condizioni pericolose, esperienza del personale, ecc.
- La parte superiore del braccio di scavo è definita come punto di sollevamento.
- Le suddette capacità di sollevamento sono conformi alle norme ISO 10567. Non superano l'87% della capacità di sollevamento idraulica o il 75% del carico di ribaltamento. Le capacità di sollevamento contrassegnate con un asterisco (*) sono limitate dalla capacità idraulica anziché dal carico di ribaltamento.
- L'operatore deve conoscere bene il manuale dell'operatore e le istruzioni di manutenzione prima di azionare la macchina. È necessario rispettare sempre le regole per il funzionamento in sicurezza della macchina.
- Le capacità di sollevamento sono valide esclusivamente per le macchine fabbricate in origine da KOBELCO CONSTRUCTION MACHINERY CO., LTD. e con dotazioni standard.

DOTAZIONI STANDARD

MOTORE

- Motore diesel HINO J05EVA-KSDM con turbocompressore e intercooler
- Decelerazione automatica del motore
- Auto Idle Stop (AIS)
- Batterie (2 x 12 V - 96 Ah)
- Motorino di avviamento (24 V- 5kW), alternatore 60 amp
- Spegnimento automatico del motore per scarsa pressione dell'olio motore
- Rubinetto di scarico della coppa dell'olio per il motore
- Filtro dell'aria a doppio elemento
- Pompa di rifornimento

CONTROLLO

- Selettore della modalità di lavoro (modalità H, modalità S e modalità ECO)
- Power Boost
- Power Lift
- Kit di movimentazione carichi (valvola di sicurezza sul braccio di sollevamento e sul braccio di scavo + gancio)
- Tubazioni N&B (impianto a doppio effetto con comando proporzionale)

SISTEMA DI ROTAZIONE E SISTEMA DI TRASLAZIONE

- Sistema di traslazione rettilinea
- Traslazione a due marce con riduzione automatica della marcia
- Maglie dei cingoli sigillate e lubrificate
- Tensionatori dei cingoli lubrificati
- Freno automatico per la rotazione

SISTEMA IDRAULICO

- Sistema di rigenerazione del braccio di scavo
- Sistema di preriscaldamento automatico
- Scambiatore di calore dell'olio idraulico in alluminio
- Rilevatore di intasamento del filtro del fluido idraulico
- Funzione di regolazione della pressione idraulica per impianto N&B
- Comando idraulico per attacco rapido

SPECCHIETTI, LUCI E TELECAMERE

- Specchietto retrovisore
- Tre luci di lavoro anteriori
- Telecamera posteriore e laterale destra

CABINA E COMANDI

- Due leve di comando, azionabili dall'operatore
 - Avvisatore acustico, elettrico
 - Luce cabina (interna)
 - Vano portaoggetti
 - Ampio portatazza
 - Tappetino staccabile in due parti
 - Poggiatesta
 - Corrimano
 - Tergicristallo intermittente per parabrezza con due ugelli lavacristallo
 - Tettino panoramico
 - Vetro di sicurezza atermico
 - Finestrino anteriore con apertura a trazione e parte inferiore amovibile
 - Monitor a colori, a schermata multipla, di facile lettura
 - Martelletto per l'uscita di emergenza
 - Sedile a sospensione pneumatica (opzionale per le specifiche con impianto N&B)
 - Radio stereo AM/FM con altoparlanti
 - Pin USB
 - Protezione sul tettuccio (ISO 10262: 1998)
 - Sistema di monitoraggio remoto della macchina "KOMEXS"
 - Ganci di traino
 - Climatizzatore automatico
- Il sistema di climatizzazione in questa macchina contiene gas fluorurati a effetto serra HFC-134a (GWP 1430).
Quantità di gas 0,8 kg (CO₂ equivalente 1,2 t)

DOTAZIONI OPZIONALI

- Vari bracci opzionali
- Ampia gamma di pattini
- Guida di scorrimento aggiuntiva dei cingoli
- Due luci in cabina
- Mancorrenti su torretta supplementari
- Deflettore (può interferire con l'azione della benna)
- Protezione cabina
- Allarme di traslazione
- Sottocopertura inferiore
- Pompa P4 maggiorata e presa di forza costruita in fusione di acciaio

Nota: le dotazioni standard e optional possono variare. Consultare il concessionario KOBELCO per le specifiche.

Nota: il presente catalogo può contenere accessori e dotazioni opzionali non disponibili nell'area dell'utente. Inoltre, può contenere fotografie di macchine con specifiche tecniche diverse da quelle delle macchine vendute nell'area dell'utente. Rivolgersi al distributore KOBELCO più vicino per gli articoli richiesti. Per l'uso di questa macchina in lavori di demolizione sono necessarie dotazioni speciali. Prima dell'utilizzo, contattare il rivenditore KOBELCO. In conformità alla politica KOBELCO per il costante miglioramento dei prodotti, tutti i progetti e le specifiche tecniche sono soggetti a modifica senza preavviso.

Copyright **KOBELCO CONSTRUCTION MACHINERY CO., LTD.** È vietata la riproduzione di qualsiasi parte del presente catalogo in qualsivoglia maniera senza notifica.

KOBELCO CONSTRUCTION MACHINERY EUROPE B.V.

Veluwezoom 15
1327 AE Almere
Paesi Bassi
www.kobelco-europe.com

Per eventuali domande, contattare: