

PIATTAFORMA A FORBICE CON DOPPIA ESTENSIONE



X XL20 RTD



DIESEL 4x4

AIRO

SAFELY, HIGHER.

 MADE IN ITALY



↖ 2m

→ 7,4m

700kg



PRESTAZIONI

Grandi prestazioni e la versatilità di impiego rendono questa serie particolarmente adatta a interventi nei cantieri, ma anche nei lavori di manutenzione industriale.

VANTAGGI

Grande piattaforma con doppia estensione (fino a 7,4m) con portata di 700kg (fino a 6 Persone), traslazione fino alla max. altezza di lavoro, 4 ruote motrici con assale oscillante che garantiscono ottima aderenza anche nei terreni sconnessi. Motore Diesel meccanico conforme Stage V che consente bassi costi di manutenzione e un funzionamento ad emissioni ridotte: al vertice del settore!

VALORI

40 anni di esperienza nella progettazione e produzione sono garanzia di affidabilità e durata nel tempo.

Dati Tecnici

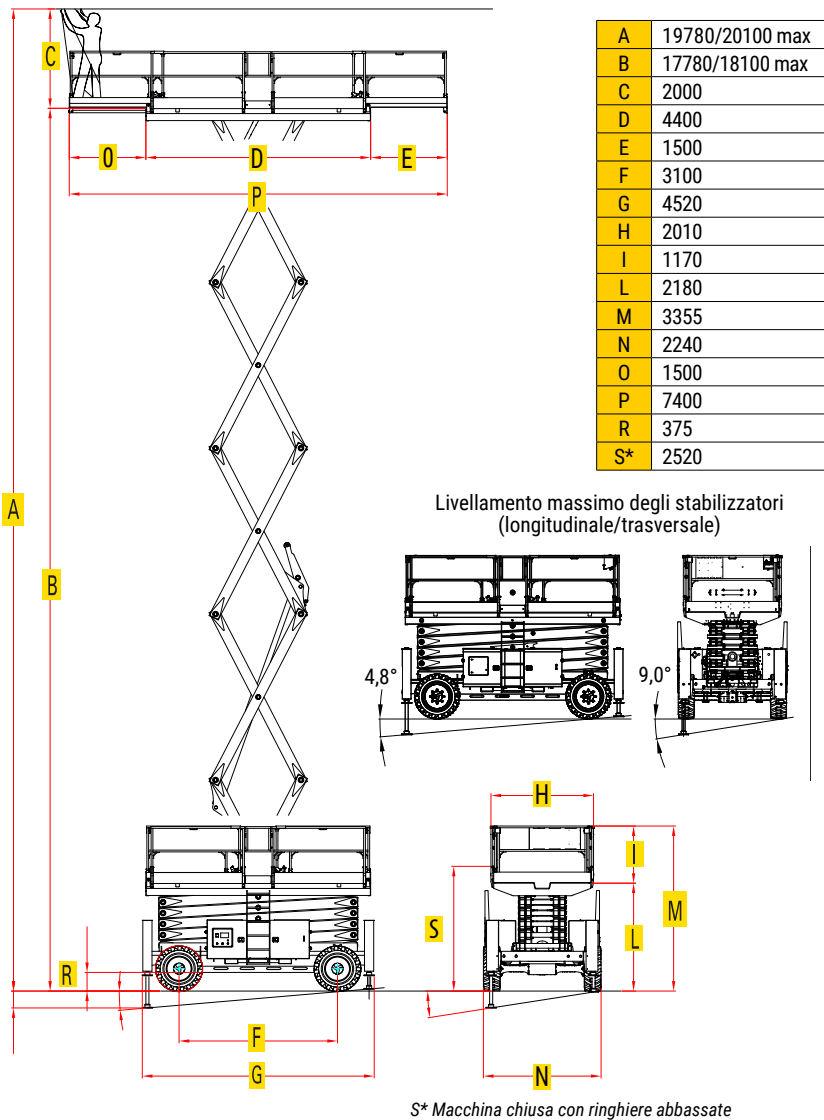

Allestimento standard

- Trasmissione meccanica con 4 ruote motrici, 2 ruote sterzanti ed asale oscillante
- Comandi proporzionali in trazione, sollevamento e discesa
- Bloccaggio manuale del differenziale
- Ringhiere ribaltabili
- Grande piattaforma con 2 cancelli d'ingresso laterali
- Protezione anticesoiaimento elettrica
- Clacson, Inclinometro e contaore
- Inclinometro con intervento variabile in base altezza di traslazione
- Limitatore del carico in piattaforma
- Sistema di comando con diagnostica integrata con comandi a terra mediante display touch (Advanced Touch Control System) con icone semplici ed intuitive
- Console della piattaforma rimovibile con collegamento alla base per le operazioni di carico/scarico
- 4 stabilizzatori idraulici con livellamento automatico e manuale ed avvisatori luminosi lampeggianti
- Tasche portaforche laterali
- Punti di ancoraggio e sollevamento
- Predisposizione linea elettrica 230 V sulla piattaforma
- Pneumatici artigliati tipo SOLID AIR neri
- Connettore telematico
- Dichiarazione di conformità 

Opzioni e Accessori

- Cappuccio di protezione scatola comandi
- Linea elettrica 230V in piattaforma
- Linea elettrica 230V in piattaforma con salvavita
- Motore DIESEL 24kW con filtro DPF (YANMAR 3TNV88C)
- SAFE Sistema di protezione secondaria
- Pneumatici artigliati tipo SOLID AIR Antirtraccia
- Linea aria / acqua in piattaforma con innesto rapido
- Kit gestione flotta
- Generatore idraulico 3kVA 320V 50Hz
- Doppia estensione idraulica piattaforma
- Linea aria/acqua in piattaforma con innesto rapido

CARATTERISTICHE TECNICHE XL20 RTD

Altezza massima lavoro	mm	19780
Altezza massima piano calpestio	mm	17780
Altezza massima di traslazione	m	max
Portata totale / n. persone	kg	700/6
Portata massima su piattaforma estesa	kg	520/4
Estensione manuale piattaforma, su entrambi i lati	m	1,50
Tempo di sollevamento	s	110
Tempo di discesa	s	90
Alimentazione		Diesel YANMAR 3TN-V80F-SDSA 18,8kW
Batteria avviamento	V/A	13/135
Carica Batteria	V/A	Generatore diesel
Capacità serbatoio olio	l	90
Capacità serbatoio gasolio	l	140
Velocità traslazione (sicurezza/veloce)	Km/h	0,4/4,5
Inclinazione Long. Trasv	°	3-5/1,5-4
Pendenza superabile	%	40
Raggio int./est. di curvatura	m	4,30/7,55
Dimensioni e tipo gomme	mm	Ø 300 Solid Air
Peso totale	kg	11035

Nota: versione senza stabilizzatori disponibile a richiesta

Tigieffe Srl adotta una politica di continuo miglioramento del prodotto. Le fotografie usate possono rappresentare allestimenti compresi accessori ed opzioni. Le specifiche riportate sono indicative e soggette a modifiche senza preavviso. Alcuni accessori o standard nazionali potrebbero comportare un aumento del peso. Le specifiche tecniche possono variare secondo gli standard nazionali o con l'aggiunta di equipaggiamenti opzionali.

