

PIATTAFORME AEREE VERTICALI

V10 E



AIRO

SAFELY, HIGHER.

MADE IN ITALY



PRESTAZIONI

Il concetto della macchina, nonostante le dimensioni ridotte, consente di coniugare portata e altezza: fino a 10 metri in altezza, con carico in piattaforma di 200 kg, il modello V10 consente di sfruttare al meglio lo sbraccio di lavoro offrendo un punto di scavalamento variabile in altezza.

VANTAGGI

L'ingombro minimo del carro base, la possibilità di traslare e di ruotare la torretta simultaneamente e la presenza di un joystick per ogni movimento rendono il modello V10E l'alleato ideale per lavori in altezza e passaggi in spazi ridotti.

Grazie all'alimentazione a batteria, la possibilità di sfruttare un eccellente sbraccio di lavoro fino a 3,3 mt. questo modello è tipicamente utilizzata nella logistica e in tutti i lavori di manutenzione industriale.

VALORE

40 anni di esperienza nella progettazione e produzione sono garanzia di affidabilità e durata nel tempo.

Dati Tecnici

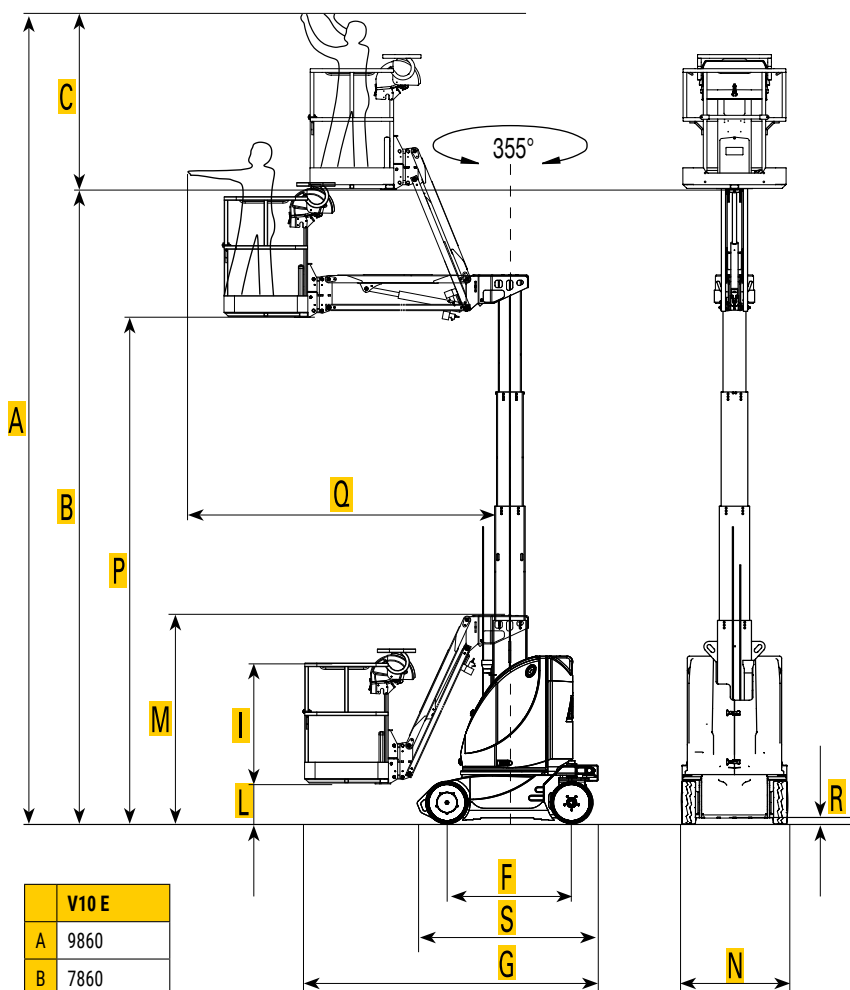

V10 E	
A	9860
B	7860
C	2000
F	1190
G	2800
I	1100
L	440
M	1990
N	998
P	6640
Q	3300
R	55
S	1730

SPECIFICHE TECNICHE

V10 E

Portata totale / N° max. di persone	kg	200 / 2-1*
Altezza max di lavoro / max. di traslazione	m	9,8
Max. sbraccio di lavoro	m	3,3
Rotazione torretta	°	355°
Ingombro di coda	cm	10
Dimensioni cesto	mm	800x990
Alimentazione	-	motori elettrici
Batteria	V/Ah	24/280
Carica Batteria	HF V/A	24/25
Velocità traslazione (veloce/sicurezza)	km/h	6/0,6
Inclinazione (long./trasv.)	°	2/2
Pendenza superabile	%	25
Raggio int./est. di curvatura	m	0,28 / 1,23
Dimensioni e tipo gomme "Cushion Soft System" antiriscaldamento	mm	Ø 406x127
Peso totale	kg	2770

* Uso esterno

Tigieffe Srl adotta una politica di continuo miglioramento del prodotto. Le fotografie usate possono rappresentare allestimenti compresi accessori ed opzioni. Le specifiche riportate sono indicative e soggette a modifiche senza preavviso. Alcuni accessori o standard nazionali potrebbero comportare un aumento del peso. Le specifiche tecniche possono variare secondo gli standard nazionali o con l'aggiunta di equipaggiamenti opzionali.



Concessionario

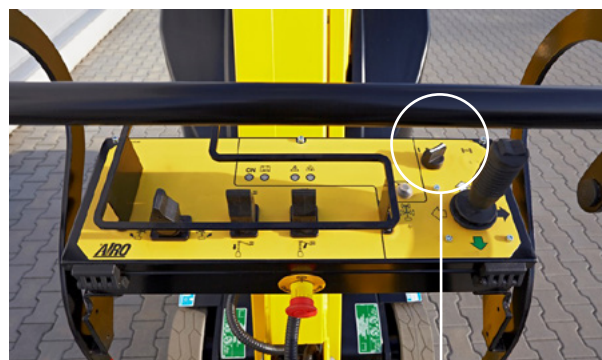

- Semplicità e facilità dei comandi
- Joystick per ogni movimento
- Selezionatore di velocità di traslazione



Allestimento Standard

- Trazione elettrica a motori A.C.
- Comandi proporzionali
- Jib con 3,3m di sbraccio laterale
- Limitatore di carico in piattaforma
- SENTINEL - Sistema di protezione secondaria con lampeggianti LED e allarme acustico
- Predisposizione per linea elettrica 230 V in piattaforma
- Riempimento centralizzato delle batterie con elettropompa
- Avvisatore movimenti acustico e visivo
- Clacson, voltmetro e contaore
- Indicatore livello di carica della batteria con salva-batteria (stop automatico del sollevamento)
- Inclinometro con blocco automatico movimenti
- Protezione antiribaltamento per traslazione alla massima altezza
- Display diagnostico
- Connettore telematico
- Dichiarazione di Conformità CE

Opzioni e accessori

- Kit batterie al GEL/AGM 24V 247Ah (c5) con caricabatterie
- Cappuccio di protezione scatola comandi
- Protezione comandi rigida con portaoggetti e caricatore USB
- Linea elettrica 230 V in piattaforma
- Linea elettrica 230 V in piattaforma con salvavita
- Linea aria / acqua in piattaforma
- Kit gestione flotta